

# RugGear®

## RG725



**Short guide**

# CONTENT

English	4
Deutsch	9
Česky	14
Dansk	19
Español	24
Suomi	29
Français	34
Magyar	39
Italiano	44
Nederlands	49
Norsk	54
Polski	59
Portuguesa	64
Русский	69
Svenska	74
العربية	79

(c) 2018 RugGear  
Version: 2018-12-10  
RugGear Ltd.  
Unit 1301, 13/F., Wing Tuck  
Commercial Centre  
Hong Kong  
[www.RugGear.com](http://www.RugGear.com)

**Note:**

This manual applies to RG725/PSM01E

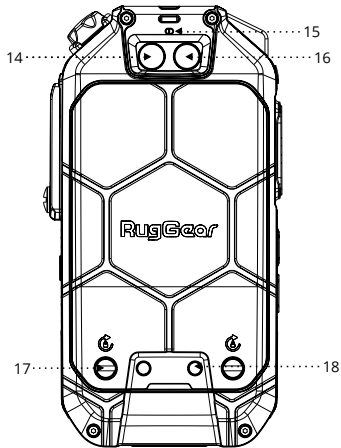
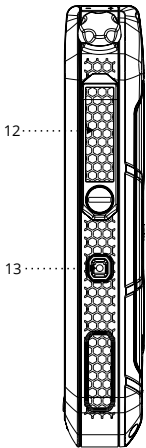
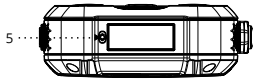
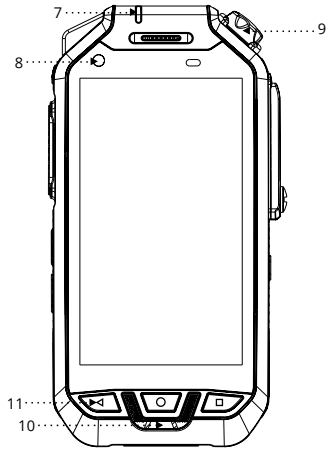
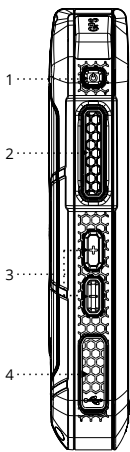
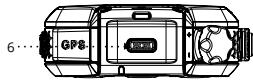

## ENGLISH

### 1. APPEARANCE DIAGRAM

- 1. Power Button:** When the power is on, long press this key to select Power Off/Restart; Short press it to turn off/turn on the screen.
- 2. Custom Button:** Open the specified application/switch quickly with the "Custom Button" setting in the system. See 10.3 for more details.
- 3. Volume Button:** Adjust the volume.
- 4. USB Interface:** Type-C interface for mobile phone charging and data transmission.
- 5. Main MIC**
- 6. SOS key:** Alarm using one key, which will be used after setting in the multi-function alarm application. See 10.2 for more details.
- 7. LED Indicators:** Instructions for mobile phone status. See 9.4 for more details.
- 8. Front Camera**
- 9. FM Knob:** Software intercom channel switching. See 10.1 for more details.
- 10. Front Speaker**
- 11. Return Button/Home Button/"Recently Opened Applications" Button:** Return to the previous menu/return to home screen/display the pending programs set in the background.
- 12. Professional talkback headphone or microphone interface:** 13-pin headphone interface, compatible with MOTO PMMN4022A talkback microphone.
- 13. Camera Button:** In other applications, long press to enable camera function. In camera application: Short press to use the camera function, and long press for continuous shooting.
- 14. Flashlight:** 4-flashing highlighted.
- 15. Secondary MIC**
- 16. Rear Camera**
- 17. Battery Cover Screw:** Rotate anticlockwise to loosen and clockwise to tighten the battery cover.
- 18. Mount Charging Contact:** Connect the charger.

### 2. INTRODUCTION

This document contains information and safety regulations which are to be observed without fail for safe operation of the device **RG725** under the described conditions. Non-observance of this information and instructions can have serious consequences and / or may violate regulations.

Please read the manual and these safety instructions before using the device. In case of any doubt, the English version shall apply.

The current EU-declaration of conformity, certificates, safety instructions and manuals can be found at [www.RugGear.com](http://www.RugGear.com), or requested from **RugGear Ltd.**

### 3. RESERVATION

The content of this document is presented as it currently exists. **RugGear Ltd.** Does not provide any explicit or tacit guarantee for the accuracy or completeness of the content of this document, including, but not restricted to, the tacit guarantee of market suitability or fitness for a specific purpose unless applicable laws or court decisions make liability mandatory.

**RugGear Ltd.** reserves the right to make changes to this document or to withdraw it any time without prior notice. Changes, errors and misprints may not be used as a basis for any claim for damages. All rights reserved. **RugGear Ltd.** cannot be held responsible for any data or other loss and direct or indirect damages caused by any improper use of this device.

### 4. EU-DECLARATION OF CONFORMITY

The EU-declaration of conformity can be found at the end of this manual.



### 5. FAULTS AND DAMAGES

If there is any reason to suspect that the safety of the device has been compromised, it must be withdrawn from use immediately.

Measures must be taken to prevent any accidental restarting of the device. The safety of the device may be compromised, if, for example:

- Malfunctions occur.
- The housing of the device shows damage.
- The device has been exposed to excessive loads.
- The device has been stored improperly
- Markings or labels on the device are illegible.

We recommend that a device displaying errors or in which an error is suspected be sent back to **RugGear Ltd.** to be checked.

### 6. FURTHER SAFETY ADVICE

- Do not touch the screen of the device with sharp objects. Dust particles and nails may scratch the screen. Please maintain the screen clean. Remove dust on the screen with a soft cloth gently, and do not scratch the screen.
- Do not put the device in environments with excessive temperatures, as this could lead to heating of the battery, resulting in fire or explosion.
- Do not charge the device near any flammable or explosive substances.
- Charge the device under dry indoor conditions only.
- Do not charge the device in environments with much dust or humidity.
- Do not use the device in areas where regulations or legislatives prohibit the use.
- Do not expose the device or charger to strong magnetic fields, such as are emitted from induction ovens or

microwaves.

- Do not attempt to open or repair the device. Improper repair or opening can lead to the destruction of the device, fire or explosion. Only authorized personnel are allowed to repair the device.
- Only use accessories approved by **RugGear Ltd.**
- Power off the device in hospitals or other places where the use of mobile phones is prohibited. This device may affect proper work of medical equipment, such as pacemakers. Always keep a distance of at least 15 cm between the device and these devices.
- Make sure the volume level is not set too high when plugging earphones and headphones to protect your hearing.
- Observe all corresponding laws that are in force in the respective countries regarding the use of devices while operating a vehicle.
- Please power off the device and disconnect the charging cable before cleaning the device.
- Do not use any chemical cleaning agents to clean the device or the charger. Use a damp and anti-static soft cloth for cleaning.
- Adapter shall be installed near the equipment and shall be easily accessible.
- The product shall only be connected to a USB interface of version USB2.0.
- Do not discard old and abandoned lithium batteries into the trash, send them to designated waste disposal locations.
- The user alone is responsible for any and all damages and liabilities caused by malware down-loaded when using the network or other data-exchange functions of the device. **RugGear Ltd.** cannot be held responsible for any of those claims.



#### Warning

**RugGear Ltd.** will not assume any liability for damages caused by disregarding any of these advices or by any inappropriate use of the device.

### 7. MAINTENANCE/REPAIR

Please note any legal requirements for periodic inspection. The device itself has no user-serviceable parts. It is recommended to perform inspections according to the safety regulations and advises. If there is a problem with the device, please contact your vendor or consult the service center. If your device is in need of repair, you can either contact the service center or your vendor.

### 8. BATTERY

The battery is not fully charged when the device is purchased, but it contains enough energy to power on the device. To obtain best battery performance and battery life, let the battery discharge completely before charging it completely for the first three charging cycles.

#### Caution:

RG725 supports 5V/2A charging, using any higher charging current may damage your phone.

Risk of explosion if battery is replaced by an incorrect type. Dispose used batteries according to the instructions.

### 9. PREPARATION

#### 9.1 Battery Installation and Removal; Nano-SIM Card and Micro SD Card Installation

9.1.1 Rotate the battery cover screw anticlockwise as shown until the battery cover is unscrewed.

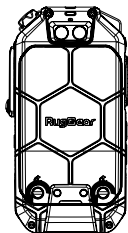

9.1.2. Install the Nano-SIM card and Micro SD card in the direction as shown.

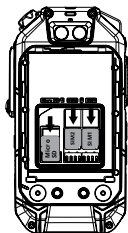

9.1.3 After the cards are inserted, press the battery into the battery compartment.

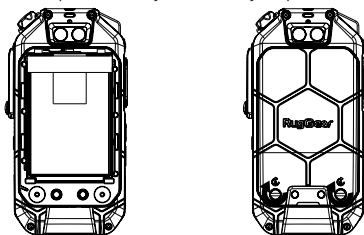

9.1.4 Close the battery cover and rotate the battery cover screw clockwise.

9.1.5 Battery removal: Remove the battery cover first, as shown, with the screwdriver sticking out of the battery top until the battery pops out.

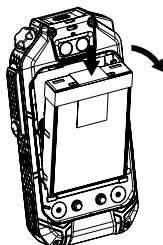

**Note:**

After installation, please make sure that the headphone and USB port rubber plug of the whole phone are intact and closed to be waterproof and dust-proof. In this regard, no further special statement will be made in later chapters.

**Memory Card Installation/Removal:**

A memory card must be inserted to store additional multimedia data. This device can accept up to 64GB Micro SD memory card.

**9.2 Waist Clip Installation**

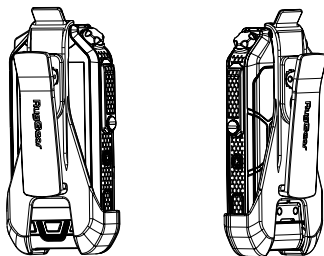

The RG725 Waist Clip can be mounted inward with the battery cover or the display screen as shown.

**9.3 Charging**

Pull out the USB rubber plug in the direction as shown in the figure and connect the cable to this mobile phone to start charging.

Only use RugGear wide licensed chargers and cables because unlicensed products may cause battery explosion or damage your device.

You can only charge the device at ambient temperature range of +0°C to +45°C. The normal operating temperature of this mobile phone is -10°C to 50°C. It is recommended to use your mobile phone within this temperature range.

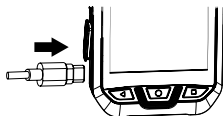

**9.4 Instructions for LED Indicators**

**If the battery is not charged:**

- The blue light will be on:  
When the intercom is online and the network is good.
- The blue light will go out:  
When the network is interrupted or exits abruptly.

- The green light will be on:  
When receiving intercom voices.
- The green light will flicker:  
When receiving intercom messages.
- The red light will be on:  
Initiating talkback.

#### Charging:

- Red light flashes (every 5 seconds):  
The phone is charging and talkback is offline.
- Red/green/blue light is on, and the red light flashes every 5 seconds:  
The phone is charging and talkback is online. The indicator light is on and the colour same as above.
- Red light is off during charging:  
Charging complete.

## 10. FUNCTION INTRODUCTION

### 10.1 Instructions of FM Knob

The knob is continuous and rotatable.



Clockwise Rotation:

Channels increase gradually, Mobile phone's voice broadcasts the current channel.

Counter-clockwise Rotation:

Channels decline, mobile phone voice's broadcasts the current channel.

### 10.2 Multifunction Alarm (LWP)

Multifunction alarm refers to the feature that detects the mobile phone status during motion and rest and automatically notifies the emergency contact via phone call/SMS.

1. Default password: 1122.
2. After opening the application for the first time, you need to set a default phone number for the alarm.
3. If the mobile phone uses two SIM cards, you need to set a default phone number for dialling/SMS.
4. Any aborted operation will cause the application process to be interrupted and it needs to [close/open] the application again in order to reset the alarm process.
5. The alarm will not be triggered when the mobile phone is connected to a USB charger.

Alarm trigger mode:

- One-button Alarm:  
Click the SOS key to directly trigger the alarm process.
- Low Battery Alarm:  
An alarm is triggered when the mobile phone's battery drops below 20%.
- Motion Alarm:  
Vertical tilt 45°:  
An alarm is triggered when the angle between the mobile phone and the vertical direction is greater than 45°.
- Drop:  
An alarm is triggered when the mobile phone is dropped.
- Not moving:  
An alarm is triggered when the mobile phone does not move for a certain period of time.
- Alarm Process:  
Trigger alarm – Pre-alarm – Call the alarm phone number – Call the other contact – ..... – (sending an SMS link with coordinates to the contact).

### 10.3 Instructions for Use of Custom Button:

Your phone supports custom buttons, so you can use them to use quick applications.

The main function of the custom button is to quickly open the application you specify.

"PTT" in the list means: Long press the custom key to enable software talkback.

## 11. RECYCLING

The crossed-out wheeled-bin symbol on your product, battery, literature, or packaging reminds you that all electrical and electronic products, batteries, and accumulators must be taken to separate collection at the end of their working life. This requirement applies in the European Union. Do not dispose of these products as unsorted municipal waste. Always return your used electronic products, batteries, and packaging materials to dedicated collection points. This way you help prevent uncontrolled waste disposal and promote the recycling of materials. More detailed information is available from the product retailer, local waste authorities, national producer responsibility organisations, or your local **RugGear Ltd.** representative.



## 12. INFORMATION CONCERNING CE SAR CERTIFICATION (SPECIFIC ABSORPTION RATE)

The SAR limit of Europe is 2.0 W/kg. The device has also been tested against this SAR limit. The highest SAR value reported under this standard during product certification for use at the ear is 0.58 W/kg and when properly worn on the body is 1.50 W/kg. This device was tested for typical body-worn operations with the back of the handset kept 5mm from the body. The device complies with RF specifications when the device used at 5mm from your body. The use of belt clips, holsters and similar accessories should not contain metallic components in its assembly. The use of accessories that do not satisfy these requirements may not comply with RF exposure requirements, and should be avoided.

### **13. TRADEMARKS**

- Google™ is a trademark of Google LLC.
- All other trademarks and copyrights are the properties of their respective owners.

### **14. WARRANTY**

- For European customers please check: <https://ruggear.com/warranty-terms/>
- For Customers in Americas please check: <https://ruggear.com/terms-and-conditions-americas/>
- For FCC information, please go to [www.RugGear.com](http://www.RugGear.com) and find it under the "Support" section.



## DEUTSCH

### 1. SYSTEMDARSTELLUNG

- 1\_An-/Aus-Taster:** Im eingeschalteten Zustand lange auf diese Taste drücken, um Ausschalten/Neustart zu wählen, und kurz drücken, um den Bildschirm zu schließen/einzuschalten.
- 2\_Benutzerdefinierte Schaltfläche:** Mit der Einstellung „Benutzerdefinierte Schaltfläche“ im System öffnen Sie die angegebene Anwendung bzw. wechseln schnell zu ihr. Siehe 10.3. für weitere Details.
- 3\_Volume-Taste:** Anpassen der Lautstärke.
- 4\_USB-Schnittstelle:** Typ-C-Schnittstelle zum Laden von Mobiltelefonen und zur Datenübertragung.
- 5\_Haupt-MIC**
- 6\_SOS-Taste:** Alarm mit einer Taste, die gemäß der Einstellung in der Anwendung für den Multifunktionsalarm verwendet wird. Siehe 10.2. für weitere Details.
- 7\_LED-Anzeigen:** Hinweis über den Status des Mobiltelefons. Siehe 9.4. für weitere Details.
- 8\_Frontkamera**
- 9\_FM-Knopf:** Wechsel des Software-Intercom-Kanals. Siehe 10.1. für weitere Details.
- 10\_Frontlautsprecher**
- 11\_Return-Taste/Home-Taste/Taste „Zuletzt geöffnete Anwendungen“:** Zurück zum vorherigen Menü/ Zurück zum Startbildschirm/Anzeige von im Hintergrund laufenden Programmen.
- 12\_Professionelle Schnittstelle für Talkback-Kopfhörer oder -Mikrofon:** 13-polige Kopfhörerschnittstelle, kompatibel mit MOTO PMMN4022A Talkback-Mikrofon.
- 13\_Kamera-Taste:** In anderen Anwendungen lange drücken, um die Kamerafunktion zu aktivieren. In er Kamera-Anwendung: Kurz drücken, um die Kamerafunktion zu verwenden, und lange drücken, um Serienaufnahmen zu machen.
- 14\_Taschenlampe:** 4-stufige Taschenlampe.
- 15\_Sekundär-MIC**
- 16\_Rückkamera**
- 17\_Schraube der Akkuabdeckung:** Zum Lösen der Akkuabdeckung gegen den Uhrzeigersinn und zum Anziehen im Uhrzeigersinn drehen.
- 18\_Ladekontakt montieren:** Schließen Sie das Ladegerät an.

### 2. EINFÜHRUNG

Dieses Dokument enthält Informationen und Sicherheitsvorschriften die für einen sicheren Betrieb des Geräts **RG725** unter den beschriebenen Bedingungen unbedingt zu berücksichtigen sind. Nichtbeachtung dieser Informationen und Anweisungen kann gefährliche Folgen haben oder gegen Vorschriften verstoßen. Lesen Sie die Bedienungsanleitung und diese Sicherheitshinweise bevor Sie das Gerät benutzen. Im Falle widersprüchlicher Informationen gelten die englischen Anweisungen in diesen Sicherheitshinweisen. Die aktuelle EU-Konformitätserklärung, Baumusterprüfbescheinigung, Sicherheitshinweise und Bedienungsanleitung können unter [www.RugGear.com](http://www.RugGear.com) heruntergeladen oder bei der **RugGear Ltd.** angefordert werden.

### 3. VORBEHALT

Der Inhalt dieses Dokuments basiert auf der aktuellen Funktion des Gerätes. Die **RugGear Ltd.** übernimmt weder ausdrücklich noch stillschweigend irgendeine Gewährleistung für die Richtigkeit oder Vollständigkeit des Inhalts dieses Dokuments, einschließlich, aber nicht beschränkt, auf die stillschweigende Garantie der Markttauglichkeit und der Eignung für einen bestimmten Zweck, es sei denn, anwendbare Gesetze oder Rechtsprechungen schreiben zwingend eine Haftung vor.

Die **RugGear Ltd.** behält sich das Recht vor, jederzeit ohne vorherige Ankündigung Änderungen an diesem Dokument vorzunehmen oder das Dokument zurückzuziehen. Änderungen, Irrtümer und Druckfehler begründen keinen Anspruch auf Schadensersatz. Alle Rechte vorbehalten.

Für Datenverluste oder andere Schäden gleich welcher Art, die durch den unsachgemäßen Gebrauch des Geräts entstanden sind, übernimmt die **RugGear Ltd.** keine Haftung.

### 4. EU-KONFORMITÄTSERKLÄRUNG

Die EU-Konformitätserklärung befindet sich am Ende dieser Anleitung.



### 5. FEHLER UND UNZULÄSSIGE BELASTUNGEN

Sobald zu befürchten ist, dass die Sicherheit des Gerätes beeinträchtigt wurde, muss das Gerät außer Betrieb genommen werden. Die unbeabsichtigte Wiederinbetriebnahme muss verhindert werden. Die Gerätesicherheit kann gefährdet sein, wenn z. B.:

- Fehlfunktionen auftreten.
- Am Gehäuse des Gerätes Beschädigungen erkennbar sind.
- Das Gerät übermäßigen Belastungen ausgesetzt wurde.
- Das Gerät unsachgemäß gelagert wurde.
- Beschriftungen auf dem Gerät nicht mehr lesbar sind.

Wir empfehlen ein Gerät, welches Fehler zeigt, oder bei dem Fehler vermutet werden, zu einer Überprüfung an die **RugGear Ltd.** zurück zu senden.

### 6. WEITERE SICHERHEITSHINWEISE

- Berühren Sie das Display nicht mit scharfkantigen Gegenständen. Staub und Schmutz oder Ihre Fingernägel können die Displayscheibe zerkratzen. Bitte halten Sie die Displayscheibe sauber, indem Sie diese regelmäßig mit einem weichen Stofftuch reinigen.
- Setzen Sie das Gerät keinen hohen Temperaturen aus, da dadurch der Akku überhitzen kann, was zu Feuer oder im schlimmsten Fall zu einer Explosion führen kann.
- Laden Sie das Gerät nicht in der Nähe von brennbaren oder explosiven Substanzen.

- Laden Sie das Gerät nur in trockenen Innenräumen.
- Laden Sie das Gerät nicht in feuchter oder staubiger Umgebung.
- Benutzen Sie das Gerät nicht an Orten, wo das Benutzen verboten ist.
- Setzen Sie das Gerät oder das Ladegerät keinen starken elektrischen Magnetfeldern aus, wie sie z. B. von Induktionsherden oder Mikrowellenöfen ausgehen.
- Öffnen Sie das Gerät nicht selbst und führen Sie auch keine Reparaturen selbst durch. Unsachgemäße Reparaturen können zur Zerstörung des Geräts, zu Feuer oder zu einer Explosion führen. Das Gerät darf nur von autorisierten Fachleuten repariert werden.
- Verwenden Sie nur von **RugGear Ltd.** zugelassenes Zubehör.
- Schalten Sie das Gerät in Kliniken oder anderen medizinischen Einrichtungen aus. Dieses Gerät kann die Funktion von medizinischen Geräten wie Herzschrittmachern oder Hörhilfen beeinflussen. Halten Sie immer einen Sicherheitsabstand von mindestens 15 cm zwischen Gerät und einem Herzschrittmacher ein.
- Stellen Sie sicher, dass die Lautstärke beim Anschließen von Kopfhörern und Kopfhörern nicht zu hoch eingestellt ist, um Ihr Gehör zu schützen.
- Achten Sie bei der Verwendung des Geräts während der Steuerung eines Kraftfahrzeuges auf die entsprechenden Landesgesetze.
- Schalten Sie das Gerät aus und entfernen Sie das Ladekabel, bevor Sie das Gerät reinigen.
- Benutzen Sie keine chemischen Mittel zum Reinigen des Geräts oder des Ladegeräts. Reinigen Sie die Geräte mit einem weichen, angefeuchteten antistatischen Stofftuch.
- Das Netzteil muss in der Nähe der Ausrüstung aufgestellt werden und leicht zugänglich sein.
- Das Produkt darf nur mit einer USB-Schnittstelle der Version USB 2.0 verbunden werden.
- Akkus gehören NICHT in den Hausmüll. Als Verbraucher sind Sie dazu verpflichtet alte Akkus zur fachgerechten Entsorgung zurückzugeben.
- Für Schäden durch Computerviren, die beim Gebrauch der Internetfunktionen heruntergeladen werden, ist der Benutzer selbst verantwortlich. Ein Regressanspruch gegenüber der **RugGear Ltd.** besteht nicht.



#### **Warnung**

Die **RugGear Ltd.** übernimmt keine Haftung für Schäden, die durch Nichtbeachtung dieser Hinweise oder unsachgemäßen Gebrauch des Geräts entstehen.

#### **7. WARTUNG/REPARATUR**

Beachten Sie eventuell gültige gesetzliche Richtlinien zu wiederkehrenden Prüfungen, wie z. B. die Betriebssicherheitsverordnung! Das Gerät selbst besitzt keine zu wartenden Teile. Es wird empfohlen, eine Überprüfung anhand der Kriterien in den Sicherheitsvorschriften und Sicherheitshinweisen durchzuführen. Bedarf Ihr Gerät einer Reparatur, wenden Sie sich bitte an ein autorisiertes Service Center oder Ihren Verkäufer. Reparaturen dürfen nur durch **RugGear Ltd.** oder autorisierte Service Center durchgeführt werden, da ansonsten die Sicherheit des Geräts nicht mehr gewährleistet ist.

#### **8. BATTERIE**

Bei Anlieferung ist die Batterie nicht vollständig aufgeladen. Das Gerät lässt sich aber dennoch vollständig aktivieren. Zur Erreichung der besten Performance der Batterie sollte die Batterie die ersten dreimal vollständig entladen und anschließend wieder 100% aufgeladen werden.

#### **Achtung:**

Das RG725 unterstützt einen Ladestrom von 5 V/2A. Die Verwendung eines höheren Ladestroms kann Ihr Telefon beschädigen.

Es besteht Explosionsgefahr, wenn der Akku durch einen Akku des falschen Typs ersetzt wird. Entsorgen Sie den Akku gemäß den Anweisungen.

#### **9. VORBEREITUNG**

##### **9.1 Einsetzen und Entfernen des Akkus; Einsetzen von Nano-SIM-Karte und Micro-SD-Karte**

9.1.1 Drehen Sie die Schraube der Akkuabdeckung wie gezeigt gegen den Uhrzeigersinn, bis die Akkuabdeckung gelöst ist.

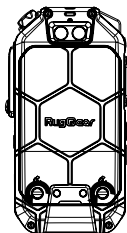

9.1.2. Setzen Sie die Nano-SIM-Karte und Micro SD-Karte in der gezeigten Richtung ein.

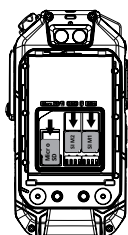

9.1.3 Nach dem Einlegen der Karten drücken Sie den Akku in das Akkufach.

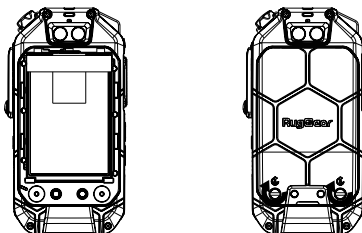

9.1.4 Schließen Sie die Akkuabdeckung und drehen Sie die Schraube der Akkuabdeckung im Uhrzeigersinn.

9.1.5 Entfernen des Akkus: Nehmen Sie zuerst die Akkuabdeckung wie gezeigt ab, in Sie den Akku mit einem Schraubendreher vorsichtig heraushebeln.

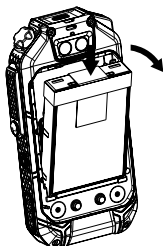

#### Hinweis:

Stellen Sie nach dem Einlegen der Karten sicher, dass der Kopfhörer und der Gummischutz des USB-Anschlusses und des gesamten Telefons intakt und geschlossen sind, um Wasserdichtigkeit und Staubdichtigkeit zu bieten. Hierzu gibt es in späteren Kapiteln keine weiteren speziellen Hinweise.

Einsetzen/Entfernen einer Speicherkarte:

Zur Speicherung von zusätzlichen Multimediadaten muss eine Speicherkarte eingesetzt werden. Dieses Gerät ist für eine Micro-SD-Speicherkarte bis zu 64 GB geeignet.

#### 9.2 Anbringen des Gürtelclips

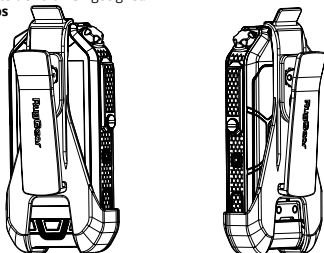

Der Gürtelclip RG725 kann wie abgebildet nach innen an der Akkuabdeckung oder am Bildschirm montiert werden.

### 9.3 Aufladen

Ziehen Sie den USB-Gummistopfen in der abgebildeten Richtung heraus und schließen Sie das-Kabel an das Mobiltelefon an, um den Ladevorgang zu starten.

Verwenden Sie nur RugGear-lizenzierte Ladegeräte und -kabel, da nicht-lizenzierte Produkte eine Explosion des Akkus verursachen oder das Gerät beschädigen können.

Das Gerät darf nur bei Umgebungstemperaturen von +0 °C bis +45 °C aufgeladen werden. Die normale Betriebstemperatur dieses Mobiltelefons liegt bei -10°C bis 50°C. Es wird empfohlen, Ihr Mobiltelefon innerhalb dieses Temperaturbereichs zu verwenden.

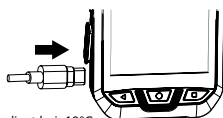

### 9.4 Hinweise zu LED-Anzeigen

#### Wenn der Akku nicht geladen ist:

- Das blaue Licht ist an:
  - Wenn die Intercom-Anlage online und das Netzwerk gut ist.
- Das blaue Licht geht aus:
  - Wenn das Netzwerk unterbrochen oder abrupt beendet wird.
- Das grüne Licht ist an:
  - Beim Empfang von Intercom-Sprachmeldungen.
- Das grüne Licht flackert:
  - Beim Empfang von Intercom-Nachrichten.
- Das rote Licht ist an:
  - Talkback wird gestartet.

#### Aufladen:

- Das rote Licht blinkt (alle 5 Sekunden):
  - Das Telefon wird geladen und Talkback ist offline.
- Das rote/grüne/blaue Licht ist an und das rote Licht blinkt alle 5 Sekunden:
  - Das Telefon wird geladen und Talkback ist online. Das Anzeigelicht leuchtet und die Farbe ist wie oben angegeben.
- Das rote Licht ist während des Ladevorgangs aus:
  - Ladevorgang abgeschlossen.

## 10. VORSTELLUNG DER FUNKTIONEN

### 10.1 Hinweise zum FM-Knopf

Der Knopf ist stufenlos drehbar.



Drehung im Uhrzeigersinn:

Die Kanalnummern werden schrittweise erhöht, die Sprachfunktion des Mobiltelefons überträgt den aktuellen Kanal.

Drehung gegen den Uhrzeigersinn:

Die Kanalnummern werden verringert, die Sprachfunktion des Mobiltelefons überträgt den aktuellen Kanal.

### 10.2 Multifunktionaler Alarm (LWP)

Multifunktionaler Alarm bezieht sich auf die Funktion, die den Status des Mobiltelefons bei Bewegung und Ruhe erkennt und automatisch per Telefonanruf/SMS den Notfallkontakt benachrichtigt.

1. Standard-Passwort: 1122.
2. Nach dem erstmaligen Öffnen der Anwendung müssen Sie eine Standardtelefonnummer für den Alarm festlegen.
3. Wenn das Mobiltelefon zwei SIM-Karten verwendet, müssen Sie eine Standardtelefonnummer für Anrufe bzw. SMS festlegen.
4. Nach jeder abgebrochenen Operation wird der Anwendungsprozess unterbrochen und die Anwendung muss wieder [geschlossen/geöffnet werden], um den Alarmvorgang zurückzusetzen.
5. Es wird keine Alarm ausgelöst, wenn das Mobiltelefon über USB mit einem Ladegerät angeschlossen ist.

Alarmauslösemodus:

- Ein-Tasten-Alarm:
  - Klicken Sie auf die SOS-Taste, um den Alarmvorgang sofort auszulösen.
- Alarm bei schwachem Akku:
  - Es wird ein Alarm ausgelöst, wenn der Akku des Mobiltelefons unter 20% sinkt.
- Bewegungsalarm:
  - Vertikale Neigung von 45 °:
    - Es wird ein Alarm ausgelöst, wenn der Winkel zwischen dem Mobiltelefon und der Vertikalen mehr als 45 ° beträgt.
  - Fallenlassen:
    - Es wird ein Alarm ausgelöst, wenn das Mobiltelefon heruntergefallen ist.
  - Keine Bewegung:
    - Es wird ein Alarm ausgelöst, wenn sich das Mobiltelefon für eine bestimmte Zeit nicht bewegt hat.
- Alarmvorgang:
  - Alarm auslösen – Voralarm – Alarmrufnummer anrufen – Anderen Kontakt anrufen – ..... – (SMS-Link mit Koordinaten an den Kontakt senden).

### 10.3 Hinweise zur benutzerdefinierten Taste:

Ihr Telefon unterstützt benutzerdefinierte Tasten, mit denen Sie schnell zu bestimmten Anwendungen gehen können.

Die Hauptfunktion der benutzerdefinierten Taste besteht darin, die von Ihnen angegebene Anwendung schnell zu öffnen.

„PTT“ in der Liste bedeutet: Drücken Sie lange auf die benutzerdefinierte Taste, um das Software-Talkback zu aktivieren.

#### 11. WIEDERVERWERTUNG

Das Symbol der durchgestrichenen Abfalltonne auf Rädern, das auf dem Produkt, auf dem Akku, in der Dokumentation oder auf dem Verpackungsmaterial zu finden ist, bedeutet, dass elektrische und elektronische Produkte, Batterien und Akkus am Ende ihrer Lebensdauer einer getrennten Müllsammlung zugeführt werden müssen. Diese Vorschriften gelten in der Europäischen Union. Entsorgen Sie diese Produkte nicht über den unsortierten Hausmüll. Entsorgen Sie gebrauchte elektronische Produkte, Akkus und Verpackungsmaterial stets bei den entsprechenden Sammelstellen. Sie beugen so der unkontrollierten Müllbeseitigung vor und fördern die Wiederverwertung von stofflichen Ressourcen. Weitere Informationen erhalten Sie über den Händler, bei dem Sie das Produkt erworben haben, von regionalen Abfallunternehmen, staatlichen Behörden für die Einhaltung der erweiterten Herstellerhaftung oder dem für Ihr Land oder Ihre Region zuständigen **RugGear Ltd.** Vertreter.



#### 12. INFORMATIONEN ZUR CE SAR ZERTIFIZIERUNG (SPE-ZIFISCHE ABSORBATIONSRADE)

Der SAR-Grenzwert liegt in Europa bei 2,0 W/kg. Das Gerät wurde ebenfalls mit diesem Grenzwert getestet. Der höchste SAR-Wert, der bei der Produktzertifizierung gemäß diesem Standard für die Verwendung am Körper gemessen wurde, beträgt 0,58 W/kg und getragen am Körper getragen ist 1,50 W / kg. Das Gerät wurde auf typische Situationen beim Tragen am Körper mit der Rückseite des Telefons in einem Abstand von 5 mm vom Körper getestet. Das Gerät entspricht den HF-Spezifikationen, wenn es in einem Abstand von 5 mm vom Körper verwendet wird. Achten Sie bei der Verwendung von Gürtelclips, Gürteltaschen und ähnlichem Zubehör darauf, dass das Zubehör keine metallischen Gegenstände enthält. Der Einsatz von Zubehör, das diese Anforderungen nicht erfüllt, entspricht möglicherweise nicht den Richtlinien für HF-Exposition und ist nicht zulässig.

#### 13. WARENZEICHEN

- Google™ ist eine Marke von Google LLC.
- Alle weiteren Marken und Copyrights sind Eigentum ihrer jeweiligen Besitzer.

#### 14. GARANTIE

- For European customers please check: <https://ruggear.com/warranty-terms/>
- For Customers in Americas please check: <https://ruggear.com/terms-and-conditions-americas/>
- FCC-Informationen finden Sie unter [www.RugGear.com](http://www.RugGear.com). Sie finden diese Informationen im Abschnitt "Support".

## ČESKY

### 1. VZHLED PRODUKTU

- 1. Tlačítko napájení:** Pokud je zařízení zapnuto, můžete jej dlouhým stisknutím tohoto tlačítka vypnout/restartovat. Krátkým stisknutím můžete vypnout/zapnout obrazovku.
- 2. Vlastní tlačítko:** Rychlé otevření určené aplikace/přepínače prostřednictvím nastavení „Vlastní tlačítko“ v rámci systému. Podrobnosti viz část 10.3.
- 3. Tlačítko hlasitosti:** Nastavení hlasitosti.
- 4. Rozhraní USB:** Rozhraní typu C pro nabíjení mobilního telefonu a přenos dat.
- 5. Hlavní mikrofon**
- 6. Tlačítko SOS:** Aktivace upozornění pomocí jednoho tlačítka, které lze používat po nastavení v aplikaci nabízející různé funkce upozornění. Podrobnosti viz část 10.2.
- 7. LED indikátory:** Znárodnění stavu mobilního telefonu. Podrobnosti viz část 9.4.
- 8. Přední fotoaparát**
- 9. FM ovladač:** Softwarové přepínání kanálů interní komunikace. Podrobnosti viz část 10.1.
- 10. Přední reproduktor**
- 11. Tlačítko Zpět / Tlačítko Domů / Tlačítko „Naposledy otevřené aplikace“:** Návrat do předchozí nabídky / návrat na domovskou obrazovku / zobrazení otevřených programů spuštěných na pozadí.
- 12. Rozhraní pro profesionální TalkBack mikrofon nebo sluchátka:** 13kolíkové rozhraní sluchátek kompatibilní s TalkBack mikrofonem MOTO PMMN4022A.
- 13. Tlačítko fotoaparátu:** V jiných aplikacích lze dlouhým stisknutím aktivovat funkci fotoaparátu. V aplikaci fotoaparátu: Krátkým stisknutím můžete pořídit snímek a dlouhým stisknutím provést kontinuální snímání.
- 14. Blesk:** Označen režim 4 záblesků.
- 15. Sekundární mikrofon**
- 16. Zadní fotoaparát**
- 17. Šroubek krytu baterie:** Otáčením doleva lze uvolnit a doprava utáhnout kryt baterie.
- 18. Nabíjecí kontakt:** Pro připojení nabíječky.

### 2. ÚVOD

Tento dokument obsahuje informace a bezpečnostní předpisy pro bezpečný provoz zařízení **RG725** za popsaných podmínek, které musí být bezpodmínečně dodržovány. Nedodržování těchto upozornění a pokynů může mít za následek nebezpečné situace nebo protiprávní jednání. Než začnete zařízení používat, přečtěte si návod k obsluze a tato bezpečnostní upozornění. V případě rozporuplných informací jsou u těchto bezpečnostních upozornění směrodatné verze v anglickém jazyce. Aktuální Prohlášení o shodě s předpisy EU, certifikáty, bezpečnostní pokyny a příručky je možné nalézt na adrese [www.RugGear.com](http://www.RugGear.com) nebo vyžádat u společnosti **RugGear Ltd.**

### 3. REZERVAČE

Obsah tohoto dokumentu vychází z aktuální funkce zařízení. Společnost **RugGear Ltd.** neposkytuje ani implicitně jakoukoli záruku správnosti nebo úplnosti obsahu tohoto dokumentu, zejména ale ne jenom je pak vyloučena tichá záruka tržní způsobilosti a vhodnosti pro určitý konkrétní účel vyjma případů, kdy platné zákony nebo jurisdikce takové ručení povinně předepisují. Společnost **RugGear Ltd.** si vyhrazuje právo kdykoli bez předchozího oznámení provadět změny v tomto dokumentu nebo tento dokument stáhnout. Změny, omyly a tiskové chyby nezakládají jakýkoli nárok na náhradu škody. Všechna práva vyhrazena. Za ztráty dat nebo jiné škody jakéhokoliv druhu vzniklé nevhodným používáním zařízení společnost **RugGear Ltd.** neručí.

### 4. ES PROHLÁŠENÍ O SHODĚ

ES prohlášení o shodě se nachází na konci tohoto návodu.



### 5. ZÁVADY A POŠKOZENÍ

Jakmile existuje důvod k obavám, že je negativně ovlivněna bezpečnost zařízení, je bezpodmínečně nutné zařízení neprodleně uvést mimo provoz. Musí se zabránit neúmyslnému opětovnému uvedení do provozu. Bezpečnost zařízení může být ohrožena, pokud např.:

- v případě závady,
  - vykazuje-li kryt zařízení známky poškození,
  - bylo-li zařízení vystaveno nadměrnému zatížení,
  - bylo-li zařízení nesprávným způsobem uskladněno nebo,
  - jsou-li značky a štítky na zařízení nečitelné.
- Doporučujeme zařízení, které vykazuje chybu, nebo u kterého je podezření na chybu, zaslat ke kontrole společnosti **RugGear Ltd.**

### 6. DALŠÍ BEZPEČNOSTNÍ UPOZORNĚNÍ

- Nedotýkejte se displeje zařízení ostrými předměty. Může dojít k poškrábání displeje prachovými částicemi a nehty. Udržujte displej čistý. Prach z displeje odstraňujte opatrně pomocí měkké utěrky a dbejte, abyste displej nepoškrábali.
- Nevystavujte zařízení prostředí s nadměrnými teplotami. Mohlo by dojít k přehřátí baterie a následnému požáru nebo výbuchu.
- Nenabíjejte zařízení v blízkosti hořlavých nebo výbušných látek.
- Nabíjejte zařízení pouze v suchých vnitřních prostorách.
- Nenabíjejte zařízení ve vlhkém nebo prašném prostředí.
- Nepoužívejte zařízení na místech, ve kterých je jeho užívání zakázáno.
- Nevystavujte zařízení nebo nabíječku působení silných elektromagnetických polí, která např. vydávají indukční

sporáky nebo mikrovlnné trouby.

- Zařízení sami neotevírejte a ani na něm sami neprovádějte žádné opravy. Neodborné opravy mohou vést ke zničení zařízení, ke vznícení nebo výbuchu. Zařízení smí opravovat pouze autorizovaní odborníci.
- Používejte pouze příslušenství schválené společností **RugGear Ltd.**
- Na klinikách nebo v jiných zdravotnických zařízeních zařízení vypněte. Zařízení může ovlivňovat funkci zdravotnických pomůcek, jako je kardiostimulátor nebo pomůcky pro neslyšící. Mezi zařízením a kardiostimulátorem udržujte bezpečnostní vzdálenost minimálně 15 cm.
- Ujistěte se, že úroveň hlasitosti není při připojení sluchátek a sluchátek nastavena příliš vysoko na ochranu sluchu.
- Při používání zařízení během řízení vozidel dodržujte příslušné zákony platné v dané zemi.
- Než budete zařízení čistit, vypněte jej a odpojte nabíjecí kabel.
- K čištění zařízení nebo nabíječky nepoužívejte žádné chemické prostředky. Čistěte zařízení měkkým, navlhčeným antistatickým látkovým hadříkem.
- Adaptér musí být instalován poblíž zařízení a musí být snadno dostupný.
- Produkt může být připojen k rozhraní USB verze USB 2.0.
- Baterie nejsou v domovním odpadem. Jakožto spotřebitel jste dále povinni staré baterie správným způsobem zlikvidovat.
- Za jakékoli škody a povinnosti způsobené a vyplývající ze stažení škodlivého softwaru při používání síťových nebo jiných funkcí zařízení určených pro výměnu dat zodpovídá výhradně uživatel. Společnost **RugGear Ltd.** nenese žádnou odpovědnost za žádná z těchto nároků.



#### Varování

Společnost **RugGear Ltd.** nepřebírá žádnou odpovědnost za škody způsobené ignorováním kteréhokoli z těchto doporučení nebo nesprávným použitím zařízení.

### 7. ÚDRŽBA A OPRAVY

Dodržujte případné platné právní předpisy k opakovaným zkouškám, jako např. předpisy k bezpečnosti práce! Zařízení neobsahuje žádné součásti, které by uživatel mohl opravit svépomocí. Doporučuje se provádět kontroly v souladu s bezpečnostními předpisy a pokyny. Pokud se u zařízení vyskytl problém, obraťte se na prodejce nebo se poradte se servisním střediskem. Vyžaduje-li vaše zařízení opravu, můžete se obrátit na servisní středisko nebo na prodejce.

### 8. BATERIE

Uživatel nemůže sám vyměňovat baterii v tomto zařízení. Při zakoupení zařízení není baterie plně nabitá, ale poskytuje dostatek energie k jeho zapnutí. Pro dosažení maximálního výkonu a životnosti nechejte baterii při prvních třech nabíjecích cyklech před nabíjením zcela vybit.

#### Upozornění

Zařízení RG725 podporuje nabíjení 5 V/2A, použití vyšších hodnot při nabíjení může telefon poškodit.

Pokud je baterie nahrazena nesprávným typem baterie, může dojít k výbuchu. Použité baterie likvidujte v souladu s pokyny.

### 9. PŘÍPRAVA

#### 9.1 Vložení a vyjmutí baterie, vložení karty nano SIM a karty micro SD

9.1.1 Otáčením šroubku krytu baterie doleva (viz obr.) uvolněte kryt.

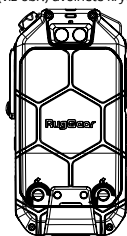

9.1.2. Vložte kartu nano SIM a kartu micro SD uvedeným způsobem.

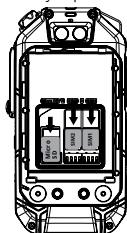

9.1.3 Po vložení karet zatlačte baterii do prostoru pro baterii.

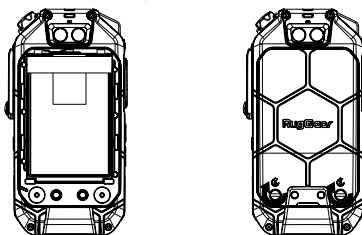

9.1.4 Zavřete kryt baterie a otáčejte šroubkem krytu baterie doprava.

9.1.5 Vyjmutí baterie: Nejdříve sejměte kryt baterie uvedeným způsobem. Potom pomocí šroubováku vysuňte horní část baterie a následně baterii vyjměte.

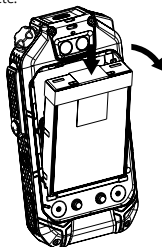

**Poznámka:**

Po vložení se ujistěte, že gumový kryt konektoru sluchátek a konektoru USB je neporušený a řádně uzavřený, aby byla zajištěna vodotěsnost a prachotěsnost. V tomto ohledu nebude v dalších kapitolách uvedeno k této věci žádné zvláštní prohlášení.

**Vložení/vyjmutí paměťové karty:**

Pokud chcete ukládat větší množství multimediálních dat, je třeba vložit paměťovou kartu. Toto zařízení podporuje paměťovou kartu micro SD s kapacitou až 64 GB.

**9.2 Instalace spony na opasek**

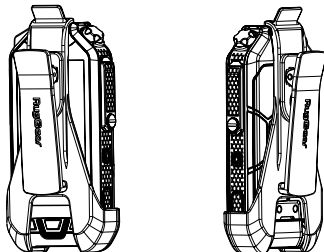

Sponu na opasek RG725 lze nainstalovat na kryt baterie nebo obrazovku displeje uvedeným způsobem.

**9.3 Nabíjení**

Vyjměte gumový kryt konektoru USB ve směru podle obrázku a připojte kabel k tomuto mobilnímu telefonu. Zahájí se nabíjení.

Používejte pouze nabíječky a kabely s licencí od společnosti RugGear, protože nelicencované produkty mohou způsobit explozi baterie nebo poškození zařízení.

Zařízení lze nabíjet pouze při okolní teplotě + 0 °C až + 45 °C. Normální provozní teplota tohoto mobilního telefonu je -10 °C až 50 °C. Doporučujeme používat mobilní telefon v tomto teplotním rozsahu.

**9.4 Pokyny pro LED indikátory**

**Pokud není baterie nabitá:**

- Bude svítit modré světlo:  
Pokud je interní komunikace aktivní (online) a signál sítě je dobrý.
- Modré světlo zhasne:  
Pokud je signál sítě přerušovaný nebo vypadává.

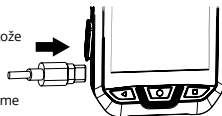



- Bude svítit zelené světlo:  
Při příjmu hlasu v rámci interní komunikace.
- Bude blikat zelené světlo:  
Při příjmu zpráv v rámci interní komunikace.
- Bude svítit červené světlo:  
Spouštění funkce TalkBack.

#### Nabíjení:

- Červené světlo bliká (každých 5 sekund):  
Telefon se nabíjí a funkce TalkBack je neaktivní (offline).
- Svítí červené/zelené/modré světlo a červené světlo blikne každých 5 sekund:  
Telefon se nabíjí a funkce TalkBack je aktivní (online) Indikátor svítí a barva je stejná jako výše.
- Během nabíjení červené světlo nesvítí:  
Nabíjení dokončeno.

## 10. ÚVOD K FUNKCÍM

### 10.1 Pokyny pro FM ovladač

Ovladačem lze otáčet bez omezení.



Otáčení doprava:

Postupně zvyšování kanálů, vysílání komunikace z mobilního telefonu na aktuálním kanálu.

Otáčení doleva:

Snižování kanálů, vysílání komunikace z mobilního telefonu na aktuálním kanálu.

### 10.2 Multifunkční upozornění (LWP)

Multifunkční upozornění představuje funkci, která rozpoznává stav mobilního telefonu během pohybu a nečinnosti a automaticky upozorňuje nouzový kontakt prostřednictvím telefonního hovoru / zprávy SMS.

1. Výchozí heslo: 1122.
2. Po prvním otevření aplikace je třeba nastavit výchozí telefonní číslo pro upozornění.
3. Pokud mobilní telefon používá dvě SIM karty, musíte nastavit výchozí telefonní číslo pro volání/SMS.
4. Jakákoli zrušená operace způsobí přerušení procesu aplikace a bude potřeba znovu [zavítit/otevřít] aplikaci, aby se proces upozornění obnovil.
5. Upozornění se neaktivuje, pokud je mobilní telefon připojen k USB nabíječce.

Režim aktivace upozornění:

- Upozornění jedním tlačítkem:  
Přímým stisknutím tlačítka SOS se aktivuje proces upozornění.
- Upozornění na nízký stav baterie:  
Upozornění se aktivuje, když zbývající kapacita baterie mobilního telefonu klesne pod 20 %.
- Upozornění na pohyb:  
Vertikální naklonění v úhlu 45°:  
Upozornění se aktivuje, když bude úhel mezi mobilním telefonem a vertikální osou větší než 45°.

Pád:

Upozornění se aktivuje v případě pádu mobilního telefonu.

Bez pohybu:

Upozornění se aktivuje, pokud po určitou dobu nedojde k pohybu mobilního telefonu.

• Proces upozornění:

Aktivace upozornění – Předběžné upozornění – Zavolání na nouzové telefonní číslo – Zavolání jinému kontaktu – ..... – (odeslání odkazu ve formě SMS se souřadnicemi kontaktu).

### 10.3 Pokyny pro použití vlastního tlačítka:

Váš telefon podporuje vlastní tlačítka, která můžete používat pro rychlé ovládání aplikací.

Hlavní funkci vlastního tlačítka je rychle otevřít určenou aplikaci.

„PTT“ v seznamu znamená: Dlouhým stisknutím vlastního tlačítka lze aktivovat softwarovou funkci TalkBack.

## 11. RECYKLACE

Symbol přeškrtnutého odpadkového koše na telefonu, baterii, příručce nebo obalu připomíná, že všechny elektrické produkty, baterie a akumulátory je nutné na konci životnosti likvidovat jako tříděný odpad. Toto nařízení platí v Evropské unii. Nevyhazujte tyto produkty do smíšeného komunálního odpadu. Elektronické produkty, baterie a obalový materiál vždy odevzdávejte na vyhrazených odběrných místech. Pomůžete tím zabránit nekontrolované likvidaci odpadů a podpoříte recyklaci materiálů. Podrobnější informace jsou k dispozici u maloobchodního prodejce produktů, místních orgánů zabývajících se odpady, národních organizací pro odpovědnost výrobců nebo u místního zastoupení společnosti **RugGear Ltd.**



## 12. INFORMACE K CERTIFIKÁTU CE SAR (SPECIFICKÁ MÍRA ABSORPCE)

Limit SAR v Evropě je 2,0 W/kg. Zařízení bylo na tento limit testováno. Nejvyšší hodnota SAR vykázaná podle této normy v průběhu certifikace pro použití na těle je 0,58 W/kg a při opotřebení na těle je 1,50 W / kg. Toto zařízení bylo testováno pro typické používání na těle se zadní stranou mikrotelefonu 5 mm od těla. Toto zařízení je ve shodě se specifikacemi RF, pokud je používáno ve vzdálenosti 5 mm od vašeho těla. Používané přezky na opasek, pouzdra a podobná příslušenství by neměla v sobě obsahovat kovové součásti. Používání příslušenství, která těmto požadavkům nevyhovují, může způsobit nehodu s požadavky na RF expozici a nemělo by k němu docházet.

### **13. OCHRANNÉ ZNÁMKY**

- Google™ je ochranná známka společnosti Google LLC.
- Všechny ostatní ochranné známky a práva k duševnímu vlastnictví jsou majetkem příslušného držitele.

### **14. ZÁRUKA**

- Pro evropské zákazníky prosím zkontrolujte: <https://ruggear.com/warranty-terms/>
- Pro zákazníky v Americe prosím zkontrolujte: <https://ruggear.com/terms-and-conditions-americas/>
- Informace o FCC naleznete na adrese [www.RugGear.com](http://www.RugGear.com) a naleznete ji v sekci "Podpora".

## DANSK

### 1. DIAGRAM OVER UDSEENDE

- 1. Tænd/sluk-knap:** Når den er tændt, skal du trykke længe på denne tast for at vælge Sluk/Genstart; Tryk kortvarigt på den for at slukke/tænde for skærmen.
- 2. Specialknap:** Åbn den specificerede app/skift hurtigt med indstillingen for "Specialknap" i systemet. Se 10.3 for flere detaljer.
- 3. Lydstyrkeknap:** Juster lydstyrken.
- 4. USB-grænseflade:** Grænseflade af type-C for opladning af mobiltelefon og dataoverførsel.
- 5. Hoved-MIC**
- 6. SOS-tast:** Alarm ved hjælp af én tast, som vil blive brugt efter indstilling i multifunktion-alarmpapp. Se 10.2 for flere detaljer.
- 7. LED-indikatorer:** Instruktions for mobiltelefonstatus. Se 9.4 for flere detaljer.
- 8. Forsidekamera**
- 9. FM-knap:** Skift mellem software-intercomkanal. Se 10.1 for flere detaljer.
- 10. Forsidehøjtaler**
- 11. Tilbage-knap/Hjem-knap/"Nyligt åbnede apps"-knap:** Tilbage til den forrige menu/tilbage til hjem-skærm/vis de afventende programmer indstillet i baggrunden.
- 12. Professionel tal tilbage-hovedtelefon og mikrofon-grænseflade:** 13-bens hovedtelefongrænseflade, kompatibel med MOTO PMMN4022A tal tilbage-mikrofon.
- 13. Kamera-knappen:** Tryk længe i andre apps for at aktivere kamera-funktion. I kamera-app: Tryk kort for at bruge kamerafunktionen, og tryk længe for kontinuerlig fotografering.
- 14. Lommelyste:** 4-blinkende fremhævet.
- 15. Sekundær MIC**
- 16. Bagsidekamera**
- 17. Batteridækselskrue:** Drej mod uret for at løsne og med uret for at stramme batteridækslet.
- 18. Monter opladningskontakt:** Tilslut opladeren.

### 2. INTRODUKTION

Dette dokument indeholder information og sikkerhedsregler, som absolut skal følges for en sikker drift med enhed **RG725** under de beskrevne betingelser. Manglende overholdelse af disse informationer og anvisninger kan have farlige følger eller være en overtrædelse af regler. Læs brugsvejledningen og disse sikkerhedsoplysninger, før enheden bruges. I tilfælde af modstridende informationer gælder de engelske instruktioner i disse sikkerhedsoplysninger. Den seneste EU-overensstemmelseserklæring, typecertifikater, sikkerhedsoplysninger og brugsvejledningen kan downloades på [www.RugGear.com](http://www.RugGear.com) eller rekvireres hos **RugGear Ltd.**

### 3. FORBEHOLD

Indholdet i dette dokument er baseret på enhedens aktuelle funktion. **RugGear Ltd.** påtager sig hverken eksplicit eller implicit noget som helst ansvar for rigtigheden eller fuldstændigheden af indholdet i dette dokument, herunder, men ikke begrænset til, stilltende garantier for salgbarhed og egnethed til et bestemt formål, medmindre gældende lovgivning eller jurisdiktioner foreskriver en obligatorisk forpligtelse.

**RugGear Ltd.** forbeholder sig til enhver tid ret til uden forudgående varsel at foretage ændringer i dette dokument eller trække dokumentet tilbage. Ændringer, fejl eller trykfejl begrunder ikke ret til erstatning. Alle rettigheder forbeholdes.

**RugGear Ltd.** påtager sig intet ansvar for datatab eller andre skader ligegyldigt hvilken type, der er en følge af en usagkyndig brug af enheden.

### 4. EU-OVERENSSTEMMELSESERKLÆRING

EU-overensstemmelseserklæringen befinder sig i slutningen af denne vejledning.



### 5. FEJL OG IKKE-TILLADTE BELASTNINGER

Så snart der er frygt for, at sikkerheden ved enheden er blevet forringet, skal enheden tages ud af drift. En utilsigtet genstart skal forhindres. Sikkerheden ved enheden kunne blive forringet, hvis f.eks.:

- Der optræder fejlfunktioner.
- Der er tydelige skader på enhedens hus.
- Enheden har været udsat for alt for store belastninger.
- Enheden er blevet opbevaret usagkyndigt.
- Påskrifter på enheden ikke længere er læselige.
- Vi anbefaler, at en enhed, der opviser fejl, eller formodes at være behæftet med fejl, sendes tilbage til en kontrol hos **RugGear Ltd.**

### 6. YDERLIGERE SIKKERHEDSBESTEMMELSER

- Berør ikke displayet med skarpkantede genstande. Støv og snavs eller dine fingernegle kan ridse displayruden. Hold displayruden ren ved regelmæssigt at rengøre den med en blød tekstilklud.
- Enheden må ikke udsættes for høje temperaturer, da batteriet kan blive overophedet herigennem, hvilket kan resultere i brand eller i værste fald en eksplosion.
- Oplad ikke enheden i nærheden af brændbare eller eksplosive stoffer.
- Oplad kun enheden i tørre, indendørs rum.
- Oplad ikke enheden i en omgivelse, der er fugtig eller støvet.
- Brug ikke enheden på steder, hvor brug er forbudt.
- Udsæt ikke enheden eller opladeren for stærke elektriske magnetfelter, såsom de f.eks. dannes fra induktionskomfurer eller mikrobølgeovne.
- Åbn ikke enheden selv og udfør heller ikke selv reparationer. Usagkyndige reparationer kan føre til ødelæggelse

af enheden, brand eller en eksplosion. Enheden må kun repareres af autoriserede fagfolk.

- Brug kun tilbehør, der er godkendt af **RugGear Ltd.**
- Sluk enheden på hospitaler eller andre medicinske faciliteter. Denne enhed kan påvirke funktionen ved medicinsk udstyr såsom pacemakere og høreapparater. Hold altid en sikkerhedsafstand på mindst 15 cm mellem enheden og en pacemaker.
- Sørg for, at lydstyrken ikke er sat for høj, når du tilslutter øretelefoner og hovedtelefoner for at beskytte din hørelse.
- Overhold relevante, nationale love, når enheden bruges, mens der køres i et køretøj.
- Sluk for enheden og kobl ladekablet fra, før enheden rengøres.
- Brug ikke kemiske midler til at rengøre enheden eller opladeren. Rengør udstyret med en blød, fugtet antistatisk klud.
- Adapteren skal installeres i nærheden af udstyret og skal være nemt tilgængelig.
- Produktet må kun tilsluttes en USB-grænseflade med version USB2.0.
- Batterier hører IKKE til i husholdningsaffald. Som forbruger er man forpligtet til at indlevere gamle batterier til korrekt bortskaffelse.
- Brugeren er selv ansvarlig for skader forårsaget af computervirus, der downloades i forbindelse med brug af internetfunktionerne. Der er ingen regreskrav over for **RugGear Ltd.**



#### **Advarsel**

**RugGear Ltd.** påtager sig intet ansvar for skader forårsaget af manglende overholdelse af disse anvisninger eller forkert brug af enheden.

### **7. VEDLIGEHOLDELSE / REPARATION**

Overhold eventuelt gyldige juridiske retningslinjer til periodiske eftersyn, som for eksempel bekendtgørelsen om industriel sikkerhed! Selve enheden har ingen dele, der skal vedligeholdes. Det anbefales at gennemføre en kontrol baseret på kriterierne i sikkerhedsbestemmelserne og sikkerhedsoplysningerne. Er der behov for at få enheden repareret, skal man kontakte et autoriseret servicecenter eller en forhandler. Reparationer må kun udføres af **RugGear Ltd.** eller et autoriseret servicecenter, da sikkerheden ved enheden ellers ikke længere kan garanteres.

### **8. BATTERI**

Ved levering er batteriet ikke fuldt opladet. Enheden kan dog stadig aktiveres fuldt ud. For at opnå den bedste ydeevne ved batteriet skal batteriet aflades 100% de første tre gange, og oplades 100% igen.

#### **Forsigtig:**

RG725 understøtter opladning med 5 V/2A. Brug af højere ladestrøm kan beskadige telefonen.

Der er risiko for eksplosion, hvis batteriet udskiftes med en forkert type. Bortskaf brugte batterier i henhold til vejledningen.

### **9. FORBEREDELSE**

#### **9.1 Isætning og udtagning af batteri; Isætning af Nano-SIM-kort og Micro SD-kort**

9.1.1 Drej batteridækselskruen mod uret, som vist, indtil batteridækslet er skruet op.

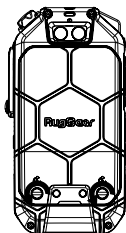

9.1.2. Isæt Nano-SIM-kortet og Micro SD-kortet i den viste retning.

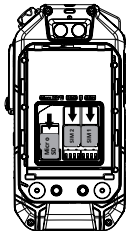

9.1.3 Efter kortene er isat, skal du trykke batteriet ind i batterirummet.

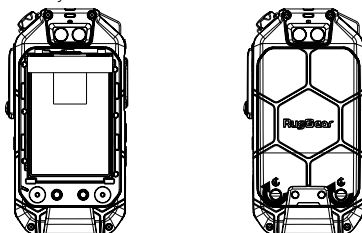

9.1.4 Luk batteridækslet, og drej batteridækselskruen med uret.

9.1.5 Udtagning af batteri: Fjern først batteridækslet, som vist, hvor skruetrækkeren stikker ud af batteritoppen, indtil batteriet kommer ud.

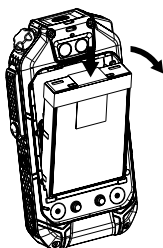

#### Bemærk:

Efter isætningen skal du sørge for, at gummiproppen til hovedtelefon- og USB-porten i hele telefonen er intakt og lukket for at være vandtæt og støvtæt. Med hensyn hertil vil der ikke blive foretaget yderligere særlige erklæringer i senere kapitler.

#### Isætning/udtagning af hukommelseskort:

Der skal være isat et hukommelseskort for at lagre yderligere multimediedata. Enheden kan tage imod et Micro SD-hukommelseskort på op til 64 GB.

#### 9.2 Isætning af taljæklemme

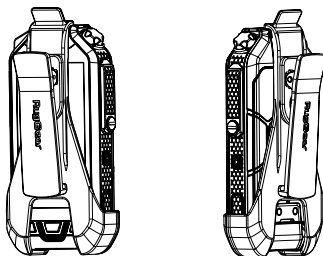

Taljæklemmen RG725 kan monteres indad med batteridækslet eller displaykærmen, som vist.

#### 9.3 Opladning

Træk USB-gummiproppen i retningen, som vist på tegningen, og slut kablet til denne mobiltelefon for at begynde opladningen.

Brug kun RugGear-licenserede opladere og kabler, da ikke-licenserede produkter kan få batteriet til at eksplodere eller beskadige din enhed.

Du kan kun oplade enheden ved et omgivende temperaturområde på +0°C til +45°C. Den normale driftstemperatur af denne mobiltelefon er -10°C til 50°C. Det anbefales at bruge din mobiltelefon inden for dette temperaturområde.

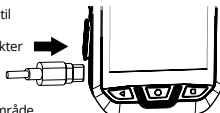

#### 9.4 Instruktionser til LED-indikatorer

##### Hvis batteriet ikke er opladet:

- Det blå lys vil være tændt:
  - Når intercom er online, og netværket er godt.
- Det blå lys vil blive slukket:
  - Når netværket afbrydes eller forsvinder pludseligt.
- Det grønne lys vil være tændt:
  - Når der modtages intercom-stemmer.

- Det grønne lys vil være blinke: Når der modtages intercom-beskeder.
- Det røde lys vil være tændt: Indleder tal tilbage.

#### Oplader:

- Rød lampe blinker (hvert 5. sekund): Telefonen oplades, og tal tilbage er offline.
- Det røde/grønne/blå lys er tændt, og det røde lys blinker hvert 5. sekund: Telefonen oplades, og tal tilbage er online. Indikatorlyset er tændt, og farven er den samme som ovenover.
- Det røde lys er slukket under opladning: Opladning færdig.

## 10. INTRODUKTION TIL FUNKTIONER

### 10.1 Instruktions til FM-knap

Knappen er kontinuerlig og kan drejes.



Rotation med uret:

Kanaler øges gradvist, mobiltelefons stemme udsender den aktuelle kanal.

Rotation mod uret:

Kanaler falder, mobiltelefons stemme udsender den aktuelle kanal.

### 10.2 Multifunktionel alarm (LWP)

Den multifunktionelle alarm referer til den funktion, der detekterer mobiltelefonstatussen under bevægelse og hvile og giver automatisk nødkontakten besked via telefonopkald/SMS.

1. Standardadgangskode: 1122.
2. Efter at have åbnet appen for første gang skal du indstille et standardtelefonnummer for alarmen.
3. Hvis mobiltelefonen bruger et SIM-kort, skal du indstille et standardtelefonnummer for opkald/SMS.
4. Enhver afbrudt handling vil få app-processen til at blive afbrudt, og den skal [lukke/åbne] appen igen for at nulstille alarmprocessen.
5. Alarmen vil blive udløst, når mobiltelefonen er forbundet til en USB-oplader.

Alarmudløsttilstand:

- En-knap alarm:

Klik på SOS-tasten for direkte at udløse alarmprocessen.

- Alarm for lavt batteri:

Der udløses en alarm, når mobiltelefons batteri falder til under 20%.

- Bevægelsesalarm:

Vertikal hældning 45°:

Der udløses en alarm, når vinklen mellem mobiltelefonen og den vertikale retning er større end 45°.

Fald:

Der udløses en alarm, når mobiltelefonen tabes.

Ingen bevægelse:

Der udløses en alarm, når mobiltelefonen ikke bevæger sig i en bestemt tidsperiode.

- Alarmproces:

Udløseralarm – Forhåndsalarm – Ring til alarmtelefonnummeret – Ring til den anden kontakt – ..... – (sender et SMS-link med koordinater til kontakten).

### 10.3 Instruktions til brug af specialknappen:

Din telefon understøtter specialknapper, så du kan bruge dem til at bruge hurtige apps.

Hovedfunktionen af specialknappen er hurtigt at åbne den app, du specificerer.

"PTT" på listen betyder: Tryk længe på specialknappen for at aktivere software tal tilbage.

## 11. GENANVENDELSE

Symbolet for den overstregede affaldsspand på hjul, som kan findes på produktet, på batteriet, i dokumentationen eller emballagen, betyder, at alle elektriske og elektroniske produkter, batterier og batterier skal indleveres til en separat affaldsindsamling i slutningen af produktets levetid. Disse forskrifter gælder inden for Den Europæiske Union. Bortskaf ikke disse produkter sammen med sorteret husholdningsaffald. Bortskaf altid brugte elektroniske produkter, batterier samt emballagemateriale på dertil beregnede indsamlingssteder. På den måde forebygges ukontrolleret bortskaffelse af affald og genbrug af materielle ressourcer fremmes. Yderligere informationer kan fås hos den forhandler, hvor produktet blev købt, hos lokale affaldsvirksomheder, statslige myndigheder, når det drejer sig om overholdelse af producentensvaret, eller hos den **RugGear Ltd.**-repræsentant, der er ansvarlig for det pågældende land eller område. 

## 12. INFORMATIONER OM CE SAR-CERTIFICERING (SPECIFIC ABSORPTION RATE)

SAR-grænsen for Europa er 2,0 W/kg. Enheden er også testet mod denne SAR-grænse. Den højst indberettede SAR-værdi under denne standard under produktcertificering for brug på kroppen er 0,58 W/kg og når den bæres slidt på kroppen, er den 1,50 W / kg. Denne enhed blev testet ved typiske kropsbårne handlinger med bagsiden af håndsættet holdt 5 mm fra kroppen. Enheden overholder RF-specifikationerne, når enheden anvendes 5 mm fra kroppen. Brugen af bælteklips, hylstre og lignende tilbehør bør ikke indeholde metalliske komponenter. Brugen af tilbehør, der ikke opfylder disse krav, opfylder eventuelt ikke kravene til RF- eksponeringskravene, og bør undgås.

### 13. VAREMÆRKER

- Google™ er et varemærke tilhørende Google LLC.
- Alle andre varemærker og copyrights tilhører disses respektive ejere.

### 14. GARANTI

- For europæiske kunder kan du tjekke: <https://ruggear.com/warranty-terms/>
- For kunder i Amerika kan du tjekke: <https://ruggear.com/terms-and-conditions-americas/>
- For FCC-oplysninger kan du gå til [www.RugGear.com](http://www.RugGear.com) og finde den under "Support" sektionen.

DA

## ESPAÑOL

### 1. DIAGRAMA DE APARIENCIA

- 1. Botón de encendido:** Cuando la alimentación esté encendida, mantenga pulsado este botón para seleccionar Apagado/Reinicio; Púlselo brevemente para apagar/encender la pantalla.
- 2. Botón personalizado:** Para abrir rápidamente la aplicación/interruptor especificado con el ajuste del "Botón personalizado" del sistema. Consulte 10.3 para más información.
- 3. Botón de volumen:** Ajustar el volumen.
- 4. Interfaz USB:** Interfaz de tipo C para carga de teléfonos móviles y transmisión de datos.
- 5. MICRÓFONO principal**
- 6. Botón SOS:** Alarma mediante un botón, que se puede utilizar después de configurar la aplicación de la alarma multifunción. Consulte 10.2 para más información.
- 7. Indicadores de LED:** Instrucciones para el estado del teléfono móvil. Consulte 9.4 para más información.
- 8. Cámara frontal**
- 9. Botón de FM:** Software de conmutación de canales de intercomunicación. Consulte 10.1 para más información.
- 10. Altavoz frontal**
- 11. Botón de retorno/ Botón de inicio/ Botón "Aplicaciones abiertas recientemente":** Volver al menú anterior/volver a la pantalla de inicio/visualizar los programas pendientes configurados en segundo plano.
- 12. Interfaz profesional de auriculares o micrófono de intercomunicación:** Interfaz de auriculares de 13 pines, compatibles con el micrófono de intercomunicación MOTO PMMN4022A.
- 13. Botón de la cámara:** En otras aplicaciones, mantenga pulsado para activar la función de la cámara. En la aplicación de la cámara: Pulse brevemente para usar la función de la cámara y mantenga pulsado para tomar fotografías en modo continuo.
- 14. Linterna:** 4 modos de iluminación.
- 15. Micrófono secundario**
- 16. Cámara trasera**
- 17. Tornillo de la tapa de la batería:** Gire en sentido antihorario para aflojar la tapa de la batería y, en sentido horario, para apretarla.
- 18. Montar el contacto de carga:** Conecte el cargador.

### 2. INTRODUCCIÓN

Este documento contiene informaciones y prescripciones de seguridad que deben tenerse en cuenta sin falta para un funcionamiento seguro del dispositivo **RG725** en las condiciones descritas. El incumplimiento de estas informaciones e instrucciones puede tener consecuencias peligrosas o infringir la normativa.

Lea las instrucciones de uso y estas indicaciones de seguridad antes de utilizar el dispositivo. En caso de información contradictoria, tendrán prioridad las instrucciones inglesas de estas indicaciones de seguridad. La declaración de conformidad UE actual, los certificados, las instrucciones de seguridad y las guías están disponibles en [www.RugGear.com](http://www.RugGear.com) o directamente a través de **RugGear Ltd.**

### 3. RESERVA

El contenido de este documento se basa en el funcionamiento actual del dispositivo. **RugGear Ltd.** no acepta ninguna garantía, ya sea expresa o implícita por la exactitud o integridad de los contenidos de este documento, incluyendo, pero sin limitarse, las garantías implícitas de comerciabilidad y adecuación para un fin determinado, a menos que las leyes aplicables o la jurisprudencia prescriban obligatoriamente una responsabilidad.

**RugGear Ltd.** se reserva el derecho a realizar en todo momento, sin información previa, modificaciones en este documento o a retirar dicho documento. Los cambios, errores o erratas no suponen ningún derecho a indemnización. Todos los derechos reservados.

**RugGear Ltd.** no asumirá ninguna responsabilidad por las pérdidas de datos u otros daños de cualquier tipo que se originen como consecuencia de un uso inadecuado del dispositivo.

### 4. DECLARACIÓN DE CONFORMIDAD UE

La declaración de conformidad UE se encuentra al final de estas instrucciones.



### 5. AVERÍAS Y DAÑOS

Si se teme que la seguridad del dispositivo ha sido afectada, el dispositivo debe ser retirado del servicio. Debe evitarse una nueva puesta en marcha involuntaria.

La seguridad de los dispositivos puede estar amenazada cuando, p. ej.:

- El dispositivo no funciona correctamente.
- Hay daños visibles en la carcasa del dispositivo.
- El dispositivo ha estado expuesto a cargas excesivas.
- El dispositivo ha sido almacenado en condiciones inadecuadas.
- Las marcas o etiquetas del dispositivo son ilegibles.

Recomendamos que cuando se produzcan fallos o ante la sospecha de presencia de fallos, el dispositivo sea enviado a **RugGear Ltd.** para su comprobación.

### 6. OTRAS INDICACIONES DE SEGURIDAD

- No toque la pantalla del dispositivo con objetos punzantes. Las partículas de polvo y los clavos pueden rayar la pantalla. Mantenga limpia la pantalla. Utilice un paño suave con cuidado para retirar el polvo de la pantalla y no raye la superficie.
- No introduzca el dispositivo en entornos con temperaturas extremas porque la batería podría recalentarse e incendiarse o explotar.
- No cargue el dispositivo cerca de sustancias inflamables o explosivas.
- Cargue el dispositivo solo en espacios interiores secos.



- No cargue el dispositivo en entornos húmedos o polvorientos.
- No utilice el dispositivo en lugares en los que esté prohibido su uso.
- No exponga el dispositivo o el cargador a ningún campo magnético intenso, p. ej. los provenientes de hornos de inducción u hornos microondas.
- No abra el dispositivo por sí solo ni tampoco realice reparaciones por sí mismo. Las reparaciones incorrectas pueden provocar daños irreparables en el dispositivo, un incendio o incluso una explosión. El dispositivo solo debe ser reparado por expertos autorizados.
- Utilice exclusivamente accesorios **RugGear Ltd.** autorizados.
- Desconecte el dispositivo en hospitales u otros centros médicos. Este dispositivo puede influir en el funcionamiento de dispositivos médicos como marcapasos o audífonos. Mantenga siempre una distancia de seguridad de mínimo 15 cm entre el dispositivo y un marcapasos.
- Asegúrese de que el nivel de volumen no esté demasiado alto cuando conecte audífonos y auriculares para proteger su audición.
- En caso de que use el dispositivo mientras conduce un vehículo, respete la legislación vigente que corresponda.
- Desconecte el dispositivo y retire el cable de carga antes de limpiar el dispositivo.
- No utilice productos químicos para la limpieza del dispositivo ni del cargador. Limpie el dispositivo con una paño suave y antiestático humedecido.
- El adaptador debe estar instalado cerca del equipo y debe ser fácilmente accesible.
- El producto solo se debe conectar a una interfaz USB de la versión USB2.0.
- Las baterías no están en la basura doméstica. Como consumidor, usted está obligado a devolver las pilas usadas para su correcta eliminación.
- El usuario será el único responsable de los daños y otras obligaciones que pudieran surgir de la descarga de malware al utilizar la red u otras funciones de intercambio de datos del dispositivo. **RugGear Ltd.** no se hace responsable de las reclamaciones que pudieran derivarse de ello.



#### Advertencia

**RugGear Ltd.** no se hará responsable de las reclamaciones por daños causados por hacer caso omiso a estas advertencias o por el uso indebido del dispositivo.

### 7. MANTENIMIENTO / REPARACIÓN

Tenga en cuenta las directivas legales vigentes sobre inspecciones periódicas, p. ej., la Ordenanza de Seguridad Industrial alemana. El dispositivo no contiene piezas que puedan ser reparadas o reemplazadas por el usuario. Se recomienda llevar a cabo inspecciones de acuerdo con las normas de seguridad y las recomendaciones. Si surge algún problema con el dispositivo, póngase en contacto con su proveedor o consulte al centro de servicio. Si necesita reparar el dispositivo, póngase en contacto con el centro de servicio o con su proveedor.

### 8. BATERÍA

El usuario no cambiará la batería de este dispositivo en ningún caso. En el momento de la compra, la batería no está completamente cargada, pero tiene suficiente energía para encender el dispositivo. Para obtener el máximo rendimiento de la batería y optimizar su vida útil, deje que se descargue por completo antes de cargarla del todo los tres primeros ciclos de carga.

#### Precaución:

El dispositivo RG725 admite la carga 5V/2A, el uso de una corriente de carga superior puede cañar el teléfono. Existe riesgo de explosión si la batería se sustituye por un tipo incorrecto. Deseche las baterías usadas siguiendo las instrucciones correspondientes.

### 9. PREPARACIÓN

#### 9.1 Colocación y extracción de la batería. Instalación de las tarjetas nano-SIM y micro SD

9.1.1 Gire el tornillo de la tapa de la batería en sentido antihorario, como se muestra en la figura, hasta que se desenrosque la tapa de la batería.



9.1.2. Coloque la tarjeta nano-SIM y la tarjeta micro SD en la dirección que se muestra.

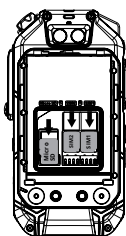

9.1.3 Después de colocar las tarjetas, presione la batería en el compartimento de la batería.

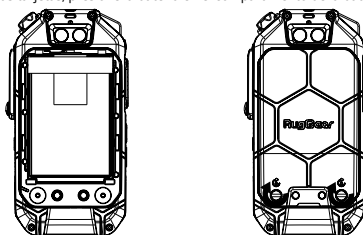

9.1.4 Cierre la tapa de la batería y gire el tornillo de la tapa en sentido horario.

9.1.5 Extracción de la batería: Primero, saque la tapa de la batería, como se muestra, con el destornillador separe la parte superior de la batería hasta que se salga.

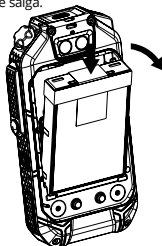

**Nota:**

Después de la instalación, compruebe que los auriculares y el conector de goma de los puertos USB de todo el teléfono estén intactos y cerrados para que sean resistentes al agua y al polvo. A este respecto no se hará ninguna otra declaración especial en los capítulos siguientes.

**Instalación y extracción de la tarjeta de memoria:**

Se debe insertar una tarjeta de memoria para almacenar datos multimedia adicionales. Este dispositivo admite tarjetas de memoria micro SD de hasta 64 GB.

**9.2 Instalación del clip para cinturón**

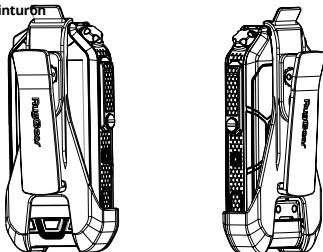

El clip para cinturón del RG725 puede montarse hacia dentro con la tapa de la batería o la pantalla, como se muestra.

### 9.3 Carga

Desconecte el enchufe de goma USB en la dirección que se muestra en la figura y conecte el cable al teléfono móvil para iniciar la carga.

Use solo cargadores y cables con licencia de RugGear porque los productos sin licencia podrían causar la explosión de la batería o dañar el dispositivo.

El dispositivo se puede cargar solo a una temperatura ambiente comprendida entre +0 °C y +45 °C. La temperatura normal de funcionamiento de este teléfono móvil es de -10 °C a 50 °C. Se recomienda utilizar el teléfono móvil dentro de este rango de temperatura.

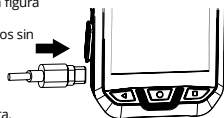

### 9.4 Instrucciones para los indicadores de LED

#### Si la batería no está cargada:

- Se enciende la luz azul:  
Cuando el intercomunicador está on-line y la red es buena.
- Se apaga la luz azul:  
Cuando la red se interrumpe o se sale abruptamente.
- Se enciende la luz verde:  
Cuando se reciben voces en el intercomunicador.
- Parpadea la luz verde:  
Cuando se reciben mensajes en el intercomunicador.
- Se enciende la luz roja:  
Iniciar la intercomunicación telefónica.

#### Carga:

- La luz roja parpadea lentamente (cada 5 segundos):  
El teléfono se está cargando y la intercomunicación está desconectada.
- La luz roja/verde/azul está encendida y la luz roja parpadea cada 5 segundos:  
El teléfono se está cargando y la intercomunicación está conectada. La luz indicadora está encendida y el color es el mismo que el de arriba.
- La luz roja está apagada durante la carga:  
Carga completa.

## 10. INTRODUCCIÓN DE LAS FUNCIONES

### 10.1 Instrucciones para el botón de FM

El botón es continuo y giratorio.



Giro en sentido horario:

Los canales aumentan gradualmente, la voz del teléfono móvil transmite el canal actual.

Giro en sentido antihorario:

Los canales disminuyen, la voz de los teléfonos móviles transmite el canal actual.

### 10.2 Alarma multifunción (LWP)

La alarma multifunción se refiere a la función que detecta el estado del teléfono móvil durante el movimiento y el reposo y lo notifica automáticamente al contacto de emergencia a través de una llamada telefónica/SMS.

1. Contraseña predeterminada: 1122.

2. Después de abrir la aplicación por primera vez, debe establecer un número de teléfono predeterminado para la alarma.

3. Si el teléfono móvil utiliza dos tarjetas SIM, debe establecer un número de teléfono predeterminado para marcación/SMS.

4. Al anular cualquier operación se anula el proceso de aplicación y es necesario [cerrar/abrir] nuevamente la aplicación para reiniciar el proceso de alarma.

5. La alarma no se activa cuando el teléfono móvil está conectado a un cargador USB.

Modo de activación de la alarma:

- Alarma de un botón:  
Haga clic en el botón SOS para activar directamente el proceso de alarma.
- Alarma de batería baja:  
Se activa una alarma cuando la batería del teléfono móvil es inferior al 20 %.
- Alarma de movimiento:  
Inclinación vertical a 45°:  
Se activa una alarma cuando el ángulo entre el teléfono móvil y la dirección vertical es superior a 45°.  
Caída:  
Se activa una alarma en caso de caída del teléfono móvil.  
No movimiento:  
Se activa una alarma cuando el teléfono móvil no se mueve durante un cierto período de tiempo.

• Proceso de alarma:

Activar alarma – Pre-alarma – Llamar al número de teléfono de la alarma – Llamar al otro contacto – ..... – (enviar un enlace SMS con las coordenadas al contacto).

### 10.3 Instrucciones para el uso de botones personalizados:

El teléfono admite botones personalizados, que puede utilizar para aplicaciones rápidas.

La función principal del botón personalizado es abrir rápidamente la aplicación que usted haya especificado.

"PTT" en la lista significa: Mantenga pulsado el botón personalizado para activar la función de intercomunicación del software.

#### 11. RECICLAJE

El contenedor de basura tachado que aparece en el producto, en la batería, en la documentación o en el embalaje indica que todos los productos eléctricos y electrónicos, pilas y acumuladores deben llevarse a los puntos de recogida selectiva al final de su vida útil. Este requisito se aplica en la Unión Europea. No deseches estos productos como residuos urbanos no seleccionados. Devuelva siempre los productos electrónicos, las pilas y el material de embalaje usados a los puntos específicos de recogida. De este modo ayudará a prevenir la eliminación incontrolada de residuos y a fomentar el reciclaje de los materiales. Puede obtener más información a través del distribuidor minorista del producto, las autoridades locales encargadas de la gestión de residuos, las organizaciones nacionales competentes en materia de responsabilidad de los productores o el representante local de **RugGear Ltd.**



#### 12. INFORMACIÓN SOBRE LA CERTIFICACIÓN CE SAR (SPECIFIC ABSORPTION RATE O TASA DE ABSORCIÓN ESPECÍFICA)

El límite de la SAR en Europa es de 2,0 W/kg. El dispositivo también se ha probado con este límite de la SAR. El valor de la SAR máximo según la información suministrada bajo este estándar durante la certificación del producto para su uso en el cuerpo es de 0.58 W/kg y cuando se usa usado en el cuerpo es de 1.50 W / kg. El dispositivo se ha probado en operaciones habituales de uso en el cuerpo con la parte posterior del teléfono situada a 5mm del cuerpo. El dispositivo cumple las especificaciones de radiofrecuencia cuando se utiliza a 5 mm del cuerpo. Los clips para cinturón, fundas y accesorios similares que se puedan utilizar no deben contener componentes metálicos. Es posible que el uso de accesorios que no cumplan estos requisitos no se ajuste a los requisitos de exposición a RF y debe evitarse.

#### 13. MARCAS COMERCIALES

- Google™ es una marca registrada de Google LLC.
- Todas las demás marcas comerciales y derechos de autor son propiedad de sus respectivos dueños.

#### 14. GARANTÍA

- Para los clientes europeos, compruebe: <https://ruggear.com/warranty-terms/>
- Para los clientes de América, consulte: <https://ruggear.com/es/terms-and-conditions-americas/>
- Para obtener información de la FCC, vaya a [www.RugGear.com](http://www.RugGear.com) y búsquelo en la sección "Soporte".

## SUOMI

### 1. ULKOASUKAAVIO

**1\_Virtapainike:** Kun virta on päällä, paina tätä painiketta pitkään valinnan "Virta pois / Käynnistä uudelleen" vaihtemiseksi. Paina painiketta lyhyesti näytön kytkemiseksi päälle / pois päältä.

**2\_Mukautuspainike:** Avaa määritetty sovellus/kytkin nopeasti järjestelmän "Mukautuspainike"-asetuksella. Katso lisätietoa kohdasta 10.3.

**3\_Äänenvoimakkuuspainike:** Säädä äänenvoimakkuutta.

**4\_USB-liitäntä:** Tyypin C liitäntä matkapuhelimen lataamiseen ja tiedonsiirtoon.

**5\_Päämikrofoni**

**6\_SOS-painike:** Hälytyksen käyttö yhdellä painikkeella, jolla asetetaan myöhemmin monitoiminen hälytyssovellus. Katso lisätietoa kohdasta 10.2.

**7\_LED-merkkivalot:** Ohjeet matkapuhelimen tilaan. Katso lisätietoa kohdasta 9.4.

**8\_Etukamera**

**9\_FM-säädin:** Ohjelmiston sisäpuhelimen kanavan vaihto. Katso lisätietoa kohdasta 10.1.

**10\_Etukaiutin**

**11\_Palautuspainike/Etusivu-painike/"Vasta avatut sovellukset" -painike:** Edelliseen valikkoon palaaminen/ Etusivulle palaaminen/Taustalla käynnissä olevien ohjelmien avaaminen.

**12\_Korkealuokkainen Talkback-kuulokkeiden tai mikrofonin liitäntä:** 13-pistikkeinen kuulokeliitäntä, sopii MOTO PMMN4022A Talkback-mikrofoniin.

**13\_Kamerapainike:** Paina pitkään muissa sovelluksissa kameratoiminnon ottamiseksi käyttöön.

Kamerasovelluksessa: Paina lyhyesti kameratoiminnon käyttämiseksi ja paina pitkään jatkuvaa kuvaamista varten.

**14\_Taskulamppu:** Neljä vilkkuvaa valoa.

**15\_Toissijainen mikrofoni**

**16\_Takakamera**

**17\_Akkukotelon kannen ruuvit:** Löysää akkukotelon kantta kiertämällä vastapäivään ja kiristä kiertämällä myötäpäivään.

**18\_Telineen latauskosketin:** Liitä laturi.

### 2. JOHDANTO

Tämä asiakirja sisältää tietoja ja turvallisuusohjeita, jotka ovat **RG725**-puhelimen käytön ja moitteettoman toiminnan edellytys. Tietojen ja ohjeiden noudattamatta jättämisellä voi olla vakavia seurauksia, ja se voi olla määräysten vastaista.

Lue käyttöohje ja nämä turvallisuusohjeet ennen puhelimen käyttämistä. Jos tiedoissa esiintyy ristiriitaisuuksia, turvallisuusohjeiden englanninkielinen versio on ensisijaisesti pätevä.

EU-vaatimustenmukaisuusilmoitus, sertifikaatit, turvaohjeet ja oppaat löytyvät osoitteesta [www.RugGear.com](http://www.RugGear.com) tai ne voi pyytää **RugGear Ltd.**:ltä.

### 3. VARAUS

Tämän asiakirjan sisältö perustuu laitteen toimintaan asiakirjan laatumishetkellä. **RugGear Ltd.** ei vastaa nimenomaisesti eikä muulla tavoin asiakirjan sisällön paikkansapitävyydestä tai täydellisyydestä mukaan lukien laitteen markkinakelpoisuus ja soveltuvuus tiettyyn käyttötarkoitukseen, ellei pakottavasta lainsäädännöstä tai oikeuskäytännöstä muuta johdu.

**RugGear Ltd.** pidättää oikeuden muuttaa asiakirjaa tai vetää se takaisin milloin tahansa ilman ennakkovaroitusta. Muutokset, virheet ja painovirheet eivät oikeuta vahingonkorvauksiin. Kaikki oikeudet pidätetään.

**RugGear Ltd.** ei vastaa tietojen häviämisestä tai mistään muistakaan vahingoista, joiden synnä on laitteen epäasianmukainen käyttö.

### 4. EU-VAATIMUSTENMUKAISUUSVAKUUTUS

EU-vaatimustenmukaisuusvakuutus on tämän ohjeen lopussa.



### 5. VIATI JA VAHINGOITTUMINEN

Jos laiteturvallisuuden vaarantumista on syytä epäillä, laite on poistettava käytöstä. Sen ottaminen uudelleen käyttöön vahingossa on estettävää.

Laiteturvallisuus voi vaarantua esim. seuraavissa tilanteissa:

- tapahtuu toimintahäiriöitä,
- laitteen kotelo näyttää vahingoittuneelta,
- laitteeseen on kohdistunut liiallista kuormitusta
- laite on varastoitu väärin,
- laitteen merkintöjä tai tarroja ei pysty lukemaan.

Suosittellemme, että laite, joka on vaurioitunut tai jossa on vikoja, palautetaan **RugGear Ltd.**:lle tarkastusta varten.

### 6. MUITA TURVALLISUUSOHJEITA

- Älä koske laitteen näyttöön terävillä esineillä. Pölypartikkelit ja kynnet saattavat naarmuttaa näyttöä. Pidä näyttö puhtaana. Poista pöly näytöltä pehmeällä kankaalla varovaisesti, äläkä naarmuta näyttöä.
- Älä vie laitetta ympäristöihin, joiden lämpötila on äärimmäisen korkea tai alhainen, koska tämä voi johtaa akun kuumenemiseen, mikä voi aiheuttaa tulipalon tai räjähdyksen.
- Älä lataa laitetta helposti syttyvien tai räjähtävien aineiden lähellä.
- Lataa laitetta vain kuivissa sisätiloissa.
- Älä lataa laitetta kosteassa tai pölyisessä ympäristössä.
- Älä käytä laitetta paikoissa, joissa sen käyttö on kielletty.

- Älä altista laitetta tai laturia voimakkailla sähkömagneettisille kentille, jollaisia esim. induktioliedet ja mikroaaltouunit synnyttävät.
- Älä avaa tai korjaa laitetta itse. Epäasianmukaiset korjaukset voivat tuhota laitteen sekä aiheuttaa tulipaloja ja räjähdyksiä. Laitetta saavat korjata vain valtuutetut ammattilaiset.
- Käytä vain **RugGear Ltd.**:n hyväksymiä tarvikkeita.
- Kytke laite pois päältä sairaaloissa ja muissa lääkinällisissä laitoksissa. Laite voi vaikuttaa lääkinnällisten laitteiden, kuten sydämentahdistinten ja kuulolaitteiden, toimintaan. Säilytä laitteen ja sydämentahdistimen välillä aina vähintään 15 cm:n turvaväli.
- Varmista, että äänenvoimakkuustaso ei ole liian korkea, kun kuulokkeet ja kuulokkeet liitetään kuulokkeiden suojaamiseen.
- Noudata paikallista lainsäädäntöä, joka koskee laitteen käyttämistä ajoneuvolla ajettaessa.
- Kytke laite pois päältä ja irrota latauskaapeli ennen laitteen puhdistamista.
- Älä käytä laitteen tai laturin puhdistamiseen kemikaaleja. Puhdista laite pehmeällä, kostealla antistaattisella kangasliinalla.
- Sovitin on asennettava laitteiston läheisyyteen, ja sen on oltava helposti saapuvilla.
- Tuotteen saa liittää ainoastaan USB-liitäntään, jonka versio on USB 2.0.
- Älä hävitä vanhoja ja käytöstä poistettuja litiumparistoja talousjätteiden mukana. Käyttäjänä sinun velvollisuutesi on toimittaa vanhat akut valtuutettuun hävityspaikkaan.
- Käyttäjä on yksin vastuussa kaikista haittaohjelman lataamisesta aiheutumisesta vaurioista ja vastuista käytettäessä laitteen verkkoa tai muuta tiedonsiirtotointaa. **RugGear Ltd.** ei ole vastuussa mistään näistä vaateista.



#### Varoitukset

**RugGear Ltd.** ei ota vastuuta vahingoista, jotka aiheutuvat näiden ohjeiden noudattamatta jättämisestä tai laitteen asiantuulomattomasta käytöstä.

#### 7. YLLÄPITO / KORJAUS

Noudata mahdollista voimassa olevaa määräaikaistarkastuksia koskevaa lainsäädäntöä, kuten käyttöturvallisuusasetusta! Itse laitteessa ei ole käyttäjän huollettavia osia. Suosittelemme tarkastusten suorittamista turvasäännösten ja -neuvojen mukaan. Jos laitteen kanssa on ongelma, ota yhteyttä myyjään tai huoltokeskukseen. Jos laite tarvitsee korjata, voit ottaa yhteyttä joko huoltokeskukseen tai myyjään.

#### 8. AKKU

Akku ei ole täysin ladattu, kun laite ostetaan, mutta se sisältää riittävästi virtaa laitteen käynnistämiseen. Jotta saavutetaan akun paras suorituskyky ja käyttöikä, anna akun tyhjentyä kokonaan ennen sen lataamista täyteen ensimmäisenä kolmena lataussyklinä.

#### Varoitukset:

RG725 tukee 5 V:n / 2A:n latausta. Tätä suuremmat jännite- tai virta-arvot voivat vaurioittaa puhelinta. Räjähdysvaara, jos pariston tilalle vaihdetaan vääryntyyppinen paristo. Käytetyt paristot on hävitettävä ohjeiden mukaisesti.

#### 9. VALMISTELUTOIMENPITEET

##### 9.1 Akun asentaminen ja poistaminen. Nano-SIM-kortin ja mikro-SD-kortin asentaminen

9.1.1 Kierrä akkukotelon kannen ruuvia vastapäivään kuvan mukaisesti, kunnes akkukotelon kansi on irrotettu.

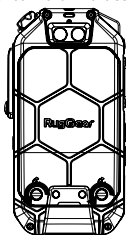

9.1.2. Asenna nano-SIM-kortti ja mikro-SD-kortti kuvan osoittamaan suuntaan.

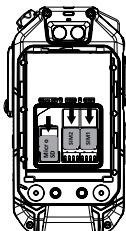

9.1.3 Kun kortit ovat paikoillaan, paina akku akkukoteloon.

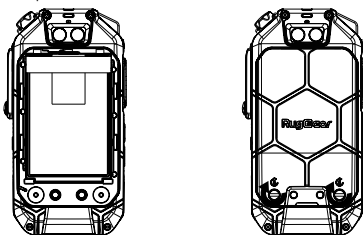

FI

9.1.4 Sulje akkukotelon kansi ja kierrä akkukotelon kannen ruuvia myötäpäivään.

9.1.5 Akun poistaminen: Poista ensin akkukotelon kansi kuvan mukaisesti niin, että ruuvimeisseli tulee ulos akun yläosasta ja akku ponnahtaa ulos.

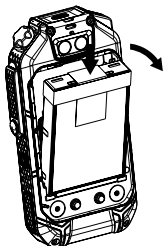

#### Huomaa:

Varmista asennuksen jälkeen, että puhelimen kuuloke- ja USB-portin kumitulppa ovat ehjiä ja suljettuja veden- ja pölynpitävyyden varmistamiseksi. Myöhemmissä luvuissa ei anneta muita ohjeita tätä koskien.

#### Muistikortin asentaminen/poistaminen:

Muistikortti on asennettava paikoilleen ylimääräisten multimediatietojen tallentamiseksi. Tässä laitteessa voidaan käyttää 64 Gt:n mikro-SD-muistikorttia.

#### 9.2 Vyöpidikkeen asentaminen

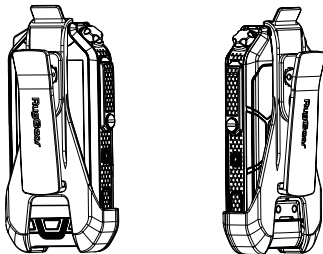

RG725-vyöpidike voidaan asentaa akkukotelon kansi tai näyttö sisäänpäin kuvan mukaisesti.

#### 9.3 Lataaminen

Poista USB-kumitulppa kuvan osoittamaan suuntaan ja liitä kaapeli tähän matkapuhelimeen lataamisen käynnistämiseksi.

Käytä ainoastaan RugGearin lisensoimia lataureita ja kaapeleita, sillä muiden kuin lisensoitujen tuotteiden käyttö voi aiheuttaa akun räjähtämisen tai laitteen vaurioitumisen.

Laitetta saa ladata ainoastaan ympäristölämpötilassa +0 °C - +45 °C. Tämän matkapuhelimen normaali käyttölämpötila on -10 °C - +50 °C. Matkapuhelinta on suositeltavaa käyttää tällä lämpötilavälillä.

#### 9.4 LED-merkkivalojen ohjeet

##### Jos akku ei ole ladattu:

- Sininen valo palaa:  
Kun sisäpuhelin on verkossa ja verkkoyhteys on hyvä.
- Sininen valo sammuu:  
Kun verkko on katkennut tai se poistuu yllättäen.

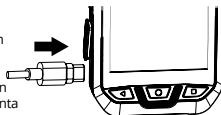

- Vihreä valo palaa: Sisäpuhelimien ääni vastaanottaessa.
- Vihreä valo vilkkuu: Sisäpuhelimien viestejä vastaanottaessa.
- Punainen valo palaa: Talkback käynnistyy.

#### Lataus käynnissä:

- Punainen valo vilkkuu (5 sekunnin välein): Puhelimen lataus on käynnissä ja Talkback on pois verkosta.
- Punainen/vihreä/sininen valo palaa ja punainen valo vilkkuu 5 sekunnin välein: Puhelimen lataus on käynnissä ja Talkback on verkossa. Merkkivalo palaa ja väri sama kuin yllä.
- Punainen valo on sammunut lataamisen aikana: Lataus on suoritettu loppuun.

## 10. TOIMINNON ESITTELY

### 10.1 FM-säätimen ohjeet

Säädintä voidaan säätää jatkuvasti ja kiertää.



Kierto myötäpäivään:

Kanavat kasvavat asteittain, matkapuhelimen ääni lähettää nykyistä kanavaa.

Kierto vastapäivään:

Kanavat laskevat, matkapuhelimen ääni lähettää nykyistä kanavaa.

### 10.2 Monitoiminen hälytys (LWP)

Monitoiminen hälytys tunnistaa matkapuhelimen tilan liikkeen ja paikoillaanolon aikana ilmoittaa automaattisesti hätätilanteen yhteyshenkilölle puhelulla/tekstiviestillä.

1. Oletussalasana: 1122.

2. Kun sovellus on avattu ensimmäistä kertaa, aseta hälytykseen oletuspuhelinnumero.

3. Jos matkapuhelin käyttää kahta SIM-korttia, oletuspuhelinnumero tulee asettaa soittamista/tekstiviestiä varten.

4. Hälytetyt toiminnot keskeyttävät sovelluksen prosessin ja sovellus on suljettava/avattava uudelleen hälytysprosessin nollaamiseksi.

5. Hälytys ei aktivoitu, kun matkapuhelin on liitetty USB-laturiin.

Hälytyksen laukaisutila:

- Yksipainikkeinen hälytys:

Napsauta SOS-painiketta hälytysprosessin aktivoimiseksi suoraan.

- Alhaisen akkuvirran hälytys:

Hälytys aktivoituu, kun matkapuhelimen akkuvirta laskee alle 20 % tasolle.

- Liikehälytys:

Pystysuuntainen kaltevuus 45°:

Hälytys aktivoituu, kun matkapuhelimen ja pystysuuntaisen suunnan kulma on yli 45°.

Pudotus:

Hälytys aktivoituu, kun matkapuhelin pudotetaan.

Ei liikettä:

Hälytys aktivoituu, kun matkapuhelin ei liiku tietyin aikajakson ajan.

- Hälytysprosessi:

Laukaise hälytys – Esihälytys – Soita hälytyksen puhelinnumeroon – Soita toiselle yhteyshenkilölle – ..... – (lähettää tekstiviestin linkin koordinaateilla yhteyshenkilölle).

### 10.3 Mukautuspainikkeen käyttöohjeet:

Puhelimesi tukee mukautettuja painikkeita, jotta niiden avulla voitaisiin käyttää sovelluksia nopeasti.

Mukautuspainikkeen päätoiminto on avata haluamasi sovellus nopeasti.

"PTT" luettelossa tarkoittaa: Paina mukautuspainiketta pitkään ohjelmiston Talkback-toiminnon käyttämiseksi.

## 11. KIERRÄTYS

Tuotteessasi, akussa, kirjallisuudessa tai paikkauksessa oleva pyörällisen roskasäiliön kuva, jonka päällä on rasti, muistuttaa sinua siitä, että kaikki sähköiset ja elektroniset tuotteet, akut ja akkumulaattorit täytyy viedä erilliseen keräykseen niiden käyttöiän päätyttyä. Tämä vaatimus on voimassa Euroopan Unionissa. Älä häitä näitä tuotteita laittelemattomina talousjätteen joukossa. Palauta aina käytetyt elektroniikkatuotteesi, akut ja pakkausmateriaalit erillisiin keräyspisteisiin. Näin voit estää hallitsemattoman jätteiden hävittämisen ja edistää materiaalien kierrätystä. Lisää yksityiskohtaisia tietoja on saatavissa tuotteen jälleenmyyjältä, paikallisilta jäteviranomaisilta, kansallisilta tuottajavastuorganisaatioilta tai paikalliselta **RugGear Ltd.** -edustajalta.



## 12. TIETOA CE SAR-SERTIFIOINNISTA (OMINAISABSORPTIOPEUS)

SAR-raj-arvo on Euroopassa 2,0 W/kg. Laitte on testattu kyseisen SAR-raj-arvon perusteella. Tuotteen sertifiointiprosessin aikana käytetty suurin standardin mukainen SAR-arvo keholla kannettaessa oli 0,58 W/kg käytettäessä kulumista päällä on 1,50 W / kg. Laitetta testattiin tyypillisissä käyttötilanteissa keholla kannettaessa siten, että käsiyksikön tausta oli 5mm:n päässä kehosta. Laitte täyttää RF-vaatimukset, kun sitä käytetään 5 mm:n päässä kehosta. Käytettävissä vyökiinnikkeissä, koteloissa ja vastaavissa tarvikkeissa ei saa olla metalliosia. Jos käytettävät tarvikkeet eivät täytä kyseisiä vaatimuksia, ne eivät ehkä ole RF-altistusvaatimusten mukaisia, ja niiden käyttöä on vältettävä.



### 13. TAVARAMERKKEJÄ

- Google™ on Google LLC:n tavaramerkki.
- Kaikki muut tavamerkit ja tekijänoikeudet ovat haltijoidensa omaisuutta.

### 14. TAKUU

- Eurooppalaisille asiakkaille tarkista: <https://ruggear.com/warranty-terms/>
- Amerikan asiakkaille tarkista: <https://ruggear.com/terms-and-conditions-americas/>
- FCC:n tiedot löytyvät osoitteesta [www.RugGear.com](http://www.RugGear.com) ja löydät sen osasta "Tuki".

## FRANÇAIS

### 1. SCHÉMA DE PRÉSENTATION

- Bouton d'alimentation:** Lorsque l'alimentation est activée, appuyez longuement sur ce bouton pour choisir Éteindre/Redémarrer ; Appuyez brièvement pour éteindre ou allumer l'écran.
- Bouton Personnalisation:** Permet d'ouvrir l'application spécifiée/permutez rapidement en fonction des paramètres "Bouton de personnalisation" du système. Voir le paragraphe 10.3 pour plus de précisions.
- Bouton Volume:** Permet de régler le volume sonore.
- Interface USB:** Interface de type C pour la charge du téléphone portable et la transmission de données.
- MIC principal**
- Touche SOS:** Permet de lancer une alerte à l'aide d'une touche qui peut être utilisée après avoir paramétré l'application Alarme multifonction. Voir le paragraphe 10.2 pour plus de précisions.
- Voyants:** Indique l'état du téléphone portable. Voir le paragraphe 9.4 pour plus de précisions.
- Caméra avant**
- Bouton FM:** Permutation logicielle des canaux Intercom. Voir le paragraphe 10.1 pour plus de précisions.
- Haut-parleur avant**
- Bouton Retour/Bouton Accueil/Bouton "Applications récemment ouvertes":** Revenir au menu précédent/Revenir à l'écran d'accueil/Afficher les programmes en cours en arrière-plan.
- Interface casque ou micro professionnelle:** Interface casque 13 broches, compatible avec micro MOTO PMMN4022A.
- Bouton Appareil photo:** Dans d'autres applications, appuyez longuement pour activer l'appareil photo. Dans l'application Appareil photo : Appuyez brièvement pour utiliser l'appareil photo t appuyez longuement pour les prises de vue en continu.
- Flash:** 4 flashes.
- MICRO secondaire**
- Appareil photo arrière**
- Vis du cache-batterie:** Tournez dans le sens inverse des aiguilles d'une montre pour desserrer et dans le sens des aiguilles d'une montre pour serrer le cache-batterie.
- Installer le contacteur de charge:** Raccorder le chargeur.

### 2. INTRODUCTION

Le présent document contient les informations et consignes de sécurité à impérativement observer en vue d'une exploitation en toute sécurité de l'appareil **RG725** dans les conditions énoncées. Le non-respect de ces informations et instructions peut engendrer des dangers ou violer des consignes. Avant d'utiliser l'appareil, lisez le mode d'emploi et les présentes consignes de sécurité. En présence d'informations contradictoires, la version anglaise des instructions dans les présentes consignes de sécurité fait foi.

La déclaration de conformité CE actuelle, les certificats, les instructions de sécurité et les manuels sont disponibles sur le site [www.RugGear.com](http://www.RugGear.com) ou peuvent être demandés auprès de l'entreprise **RugGear Ltd.**

### 3. SOUS RÉSERVE

Le contenu du présent document repose sur la fonction actuelle de l'appareil. L'entreprise **RugGear Ltd.** n'accorde aucune garantie, expresse ou tacite, pour l'exactitude ou l'exhaustivité du contenu du présent document, y compris, sans pour autant s'y limiter, la garantie tacite d'une qualité marchande et d'une adéquation à des fins particulières, à moins que les lois ou législations applicables ne prescrivent impérativement une telle garantie.

L'entreprise **RugGear Ltd.** se réserve le droit de modifier ou de retirer le présent document à tout moment et sans préavis. Les modifications, erreurs et fautes d'impression ne permettent pas de prétendre à dommages et intérêts. Tous droits réservés.

L'entreprise **RugGear Ltd.** décline toute responsabilité pour les pertes de données et dommages similaires résultant d'une utilisation non conforme de l'appareil.

### 4. DÉCLARATION DE CONFORMITÉ CE

La déclaration de conformité CE se trouve à la fin de ce manuel.



### 5. PANNES ET DOMMAGES

En présence du moindre doute en ce que concerne la sécurité de l'appareil, impérativement le mettre hors service. Impérativement prendre toutes les mesures qui s'imposent afin d'éviter une remise en service accidentelle. La sécurité de l'appareil peut par ex. être compromise dans les cas suivants :

- en présence d'un dysfonctionnement ;
- en cas de détérioration de son boîtier ;
- En cas d'exposition de l'appareil à des charges excessives.
- en cas de stockage incorrect de l'appareil ;
- lorsque les marquages et étiquettes sur l'appareil sont illisibles.

Si l'appareil est défectueux ou endommagé, ou que vous soupçonnez l'existence d'un défaut ou d'une détérioration, il est recommandé de le retourner à l'entreprise **RugGear Ltd.** en vue de son examen.

### 6. CONSIGNES DE SÉCURITÉ COMPLÉMENTAIRES

- Ne pas toucher l'écran de l'appareil avec des objets pointus. Les particules de poussière et les ongles peuvent rayer l'écran. Toujours veiller à ce que l'écran soit propre. Éliminer en douceur la poussière de l'écran à l'aide d'un chiffon doux et ne pas rayer l'écran.
- Ne pas introduire l'appareil dans les environnements qui comportent des températures trop élevées, cela pourrait provoquer une surchauffe de la batterie et déclencher un incendie ou une explosion.
- Ne pas recharger l'appareil à proximité de substances inflammables ou explosives.

- Chargez uniquement l'appareil en intérieur dans les locaux secs.
- Ne rechargez pas l'appareil dans un environnement humide ou poussiéreux.
- N'utilisez pas l'appareil dans les zones où son utilisation est interdite.
- N'exposez pas l'appareil ou le chargeur à des champs électromagnétiques puissants, comme par ex. des plaques de cuisson à induction ou des fours à microondes.
- N'ouvrez pas vous-même l'appareil et n'effectuez pas non plus vous-même des réparations. Les réparations non conformes peuvent détruire l'appareil, déclencher un incendie ou provoquer une explosion. Les réparations de l'appareil sont strictement réservées aux spécialistes autorisés.
- Employez exclusivement les accessoires agréés par l'entreprise **RugGear Ltd.**
- Dans les hôpitaux et autres établissements médicaux, éteignez l'appareil. Cet appareil peut perturber le fonctionnement des appareils médicaux tels que les stimulateurs cardiaques et prothèses auditives. Observez toujours une distance de sécurité minimale de 15 cm entre l'appareil et un stimulateur cardiaque.
- Assurez-vous que le niveau de volume n'est pas trop élevé lorsque vous branchez des écouteurs et des écouteurs pour protéger votre ouïe.
- En cas d'utilisation de l'appareil pendant la conduite d'un véhicule à moteur, observez la législation nationale applicable.
- Avant le nettoyage de l'appareil, éteignez-le et débranchez le câble de charge.
- Pour le nettoyage de l'appareil ou du chargeur, n'employez pas de produits chimiques. Nettoyez les appareils à l'aide d'un chiffon en tissu antistatique doux humidifié.
- L'adaptateur est à installer à proximité de l'équipement en veillant à ce qu'il soit facilement accessible.
- Le produit doit uniquement être connecté à une interface USB 2.0.
- Ne pas jeter les batteries au lithium usées ou oubliées avec les ordures ménagères. En tant qu'utilisateur, vous êtes également obligé de rapporter les anciennes batteries pour une mise au rebut appropriée.
- L'utilisateur assume l'entière responsabilité pour tous les dommages et frais causés par les logiciels malveillants téléchargés via le réseau ou d'autres fonctions d'échange de données de l'appareil. L'entreprise **RugGear Ltd.** décline toute responsabilité pour ce type de revendications.



#### **Avertissement**

L'entreprise **RugGear Ltd.** décline toute responsabilité pour les dommages causés par le non-respect des présents conseils ou par toute utilisation inappropriée de l'appareil.

#### **7. MAINTENANCE / RÉPARATION**

Observez les directives légales éventuellement applicables aux contrôles périodiques, comme par ex. l'ordonnance relative à la sécurité d'exploitation !

L'appareil ne contient aucune pièce réparable par l'utilisateur. Il est recommandé de procéder à des inspections conformément aux règles et aux consignes de sécurité. Si vous rencontrez des difficultés avec l'appareil, veuillez contacter votre revendeur ou consulter le centre S.A.V. Si vous souhaitez faire réparer votre appareil, contactez le centre S.A.V. ou votre revendeur.

#### **8. BATTERIE**

Lors de l'achat de l'appareil, sa batterie n'est pas complètement rechargée, mais elle contient suffisamment d'énergie pour allumer l'appareil. Pendant les trois premiers cycles de charge, attendre que la batterie soit complètement déchargée avant de la recharger afin de garantir des performances irréprochables et une durée de vie optimale.

#### **Attention :**

Le RG725 supporte le chargement 5V/2A et un courant de chargement supérieur pourrait endommager votre téléphone.

Danger d'explosion de la batterie en cas de remplacement par une batterie de type incorrect. Mettre les batteries usagées au rebut conformément aux instructions.

#### **9. PRÉPARATION**

##### **9.1 Installer et retirer la batterie ; Installer la carte Nano-SIM et la carte Micro SD**

9.1.1 Dévissez la vis du cache-batterie dans le sens inverse des aiguilles d'une montre jusqu'à ce qu'il soit complètement dévissé.

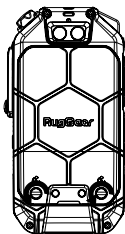

9.1.2. Installez la carte Nano-SIM et la carte Micro SD dans le sens indiqué.

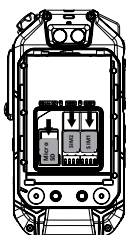

9.1.3 Une fois les cartes installées, enfoncez la batterie dans le compartiment à batterie.

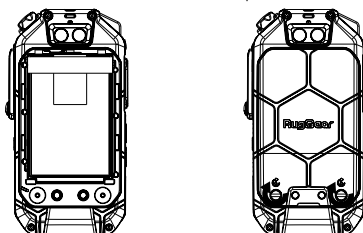

9.1.4 Fermez le cache-batterie et vissez-le dans le sens des aiguilles d'une montre.

9.1.5 Retirer la batterie : Retirez d'abord le cache-batterie comme illustré à l'aide d'un tournevis pour sortir le haut de la batterie jusqu'à ce qu'elle se soulève.

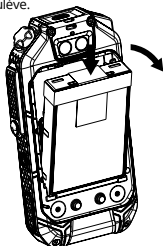

**Remarque :**

Après l'installation, assurez-vous que les caches en caoutchouc de la prise casque et du port USB sont bien fermés et intacts pour que l'appareil reste étanche à l'eau et à la poussière. Aucune autre recommandation sur ce sujet n'est faite plus loin dans les autres chapitres.

**Installer et retirer la carte mémoire :**

Une carte mémoire doit être insérée afin de pouvoir stocker des fichiers multimédias supplémentaires. Cet appareil prend en charge des cartes mémoire Micro SD jusqu'à 64Go.

**9.2 Installer le clip de ceinture**

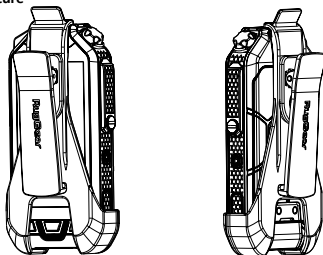

Le clip de ceinture RG725 peut être fixé à l'intérieur avec le cache-batterie ou l'écran, comme illustré.

### 9.3 Recharger l'appareil

Retirez le cache en caoutchouc du port USB dans le sens indiqué sur l'illustration et raccordez le câble au téléphone portable pour lancer la charge. N'utilisez que des chargeurs et des câbles homologués de la gamme RugGear car les produits non homologués peuvent provoquer l'explosion de la batterie ou endommager votre appareil.

Vous ne devez recharger l'appareil qu'à une température ambiante comprise entre +0°C et +45°C. La température normale de fonctionnement de ce téléphone portable est comprise entre -10°C et 50°C. Nous vous recommandons d'utiliser votre téléphone portable dans cette plage de températures.

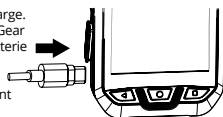

### 9.4 Instructions liées aux voyants

#### Si la batterie n'est rechargée:

- Le voyant bleu est allumé:  
Lorsque l'Intercom est en ligne et que le réseau est bon.
- Le voyant bleu est éteint:  
Lorsque le réseau est interrompu ou quitté brusquement.
- Le voyant vert est allumé:  
En cas de réception d'un appel Intercom.
- Le voyant vert clignote:  
En cas de réception d'un message Intercom.
- Le voyant rouge est allumé:  
Lancement d'une discussion.

#### Recharger l'appareil:

- Le voyant clignote rouge (une fois toutes les 5 secondes):  
Le téléphone est en charge et les discussions sont désactivées.
- Les voyants rouge/vert/bleu sont allumés et le voyant rouge clignote toutes les 5 secondes:  
Le téléphone est en charge et les discussions sont activées. Le voyant est allumé et les couleurs sont les mêmes que ci-dessus.
- Le voyant est éteint durant la charge:  
Charge terminée.

## 10. PRÉSENTATION DU FONCTIONNEMENT

### 10.1 Instructions liées au bouton FM

Le bouton est un bouton rotatif sans fin.



Rotation dans le sens des aiguilles d'une montre :

Augmentation graduelle des canaux, le système vocal du téléphone portable diffuse le canal en cours.

Rotation dans le sens inverse des aiguilles d'une montre :

Diminution des canaux, le système vocal du téléphone portable diffuse le canal en cours.

### 10.2 Alarme multifonction (LWP)

L'alarme multifonction fait référence à la fonction qui détecte l'état du téléphone portable pendant les mouvements ou le repos et qui avertit automatiquement le contact à prévenir en cas d'urgence par un appel ou un SMS.

1. Mot de passe par défaut : 1122.
2. Après avoir ouvert l'application pour la première fois, vous devez définir un numéro de téléphone par défaut pour l'alarme.
3. Si le téléphone portable utilise deux cartes SIM, vous devez également définir quel numéro de téléphone par défaut passera les appels ou enverra les SMS.
4. L'interruption d'une opération provoque l'interruption du traitement de l'application qui doit être réouverte/ouverte pour pouvoir définir à nouveau la procédure en cas d'alarme.
5. L'alarme n'est pas déclenchée si le téléphone portable est raccordé au chargeur USB.

Mode de déclenchement de l'alarme :

- Alarme en une touche :  
Cliquez sur la touche SOS pour déclencher directement la procédure d'alarme.
- Alarme Batterie faible :  
Une alarme est déclenchée si le niveau de la batterie du téléphone portable descend en dessous de 20%.
- Alarme Mouvement :  
Inclinaison verticale à 45° :  
Une alarme est déclenchée si l'angle entre le téléphone portable et la verticale est supérieure à 45°.
- Chute :  
Une alarme est déclenchée si le téléphone portable chute.
- Aucun mouvement :  
Une alarme est déclenchée si le téléphone portable n'est pas déplacé pendant une période de temps donnée.
- Procédure d'alarme :  
Déclencher une alarme - Pré-alarme - Appeler le numéro de téléphone d'urgence - Appeler un autre contact - ..... - (envoi d'un lien pas SMS avec les coordonnées à contacter).

### 10.3 Instructions concernant l'utilisation du bouton Personnalisation :

Votre téléphone portable dispose de boutons de personnalisation que vous pouvez utiliser pour accéder rapidement à des applications.

La fonction principale du bouton de personnalisation est d'ouvrir rapidement l'application que vous avez

spécifiée.

"PTT" dans la liste signifie : Appuyez longuement sur la touche de personnalisation pour activer la discussion logicielle.

#### 11. RECYCLAGE

Le symbole de la poubelle rayée sur votre produit, batterie, documentation ou emballage vous rappelle que tous les produits électriques et électroniques, piles et batteries doivent être recyclés séparément à la fin de leur cycle de vie. Ces dispositions sont valables dans toute l'Union européenne. Ne jetez pas ces produits avec les ordures ménagères non triées. Déposez toujours les produits électroniques, les batteries et le matériel d'emballage auprès des centres de collecte compétents. Cela permet d'éviter les décharges sauvages et encourage la réutilisation des ressources. Pour de plus amples informations, contactez votre revendeur, votre entreprise régionale chargée de la collecte des ordures, les autorités nationales en charge de la responsabilité étendue du fabricant ou le représentant local de l'entreprise **RugGear Ltd.**



#### 12. INFORMATIONS À PROPOS DE LA CERTIFICATION DAS (DÉBIT D'ABSORPTION SPÉCIFIQUE)

En Europe, le taux d'absorption spécifique ou DAS ne doit pas être supérieur à 2,0 W/kg. L'appareil a également été testé avec ce seuil DAS. La valeur DAS la plus élevée mesurée en vertu de cette norme durant la certification du produit pour une utilisation près du corps s'élève à 0,58 W/kg et lorsqu'il est porté sur le corps est de 1,50 W / kg. Cet appareil a été testé en vue d'une utilisation près du corps typique en observant une distance de 5 mm entre le combiné et le corps. L'appareil est conforme aux spécifications RF en cas d'utilisation à 5 mm de votre corps. Il est déconseillé d'utiliser des clips de ceinture, étuis et accessoires similaires qui abritent des composants métalliques. Il est possible que l'utilisation d'accessoires non conformes à ces exigences ne soit pas conforme aux exigences relatives à l'exposition aux radiofréquences et il est recommandé d'éviter une telle utilisation.

#### 13. MARQUES

- Google™ est une marque commerciale de Google LLC.
- Toutes les autres marques et copyrights sont la propriété de leurs propriétaires respectifs.

#### 14. GARANTIE

- For European customers please check: <https://ruggear.com/warranty-terms/>
- For Customers in Americas please check: <https://ruggear.com/terms-and-conditions-americas/>
- Pour plus d'informations sur FCC, visitez le site [www.RugGear.com](http://www.RugGear.com) et recherchez-le dans la section "Assistance".

## MAGYAR

### 1. KÉSZÜLÉKBÁRRA

**1. Főkapcsoló gomb:** Amennyiben bekapcsolt állapotban van, a Kikapcsolás/Újraindítás funkcióhoz hosszan nyomja meg a billentyűt; A képernyő be-/kikapcsolásához röviden nyomja meg a billentyűt.

**2. Egényi gomb:** A rendszer beállításához nyissa meg a meghatározott alkalmazást/váltson gyorsan az „Egényi gombbal”. További részletekért lásd a 10.3 pontot.

**3. Hangerőszabályzó gomb:** A hangerő beállítása.

**4. USB-interfész:** C-típusú interfész a mobiltelefon töltéséhez és adatátvitelhez.

### 5. Fő MIKROFON

**6. SOS-billentyű:** Egybillentyűs riasztás, amelyet a többfunkciós riasztási alkalmazás beállítása után lehet használni. További részletekért lásd a 10.2 pontot.

**7. LED-jelzők:** A mobiltelefon állapotának utasításai. További részletekért lásd a 9.4 pontot.

### 8. Elülső kamera

**9. FM-gomb:** Szoftver intercom csatornkapcsoló. További részletekért lásd a 10.1 pontot.

### 10. Elülső hangszóró

**11. „Visszatérés” gomb/„Kezdőképernyő” gomb/„Legutoljára használt alkalmazások” gomb:** Visszatér az előző menühoz/visszatér a kezdőképernyőre/megjeleníti a háttérben beállított, függőben lévő programokat.

**12. Profeszionális „talkback” (hangos visszajelzést adó) fejhallgató- vagy mikrofon-interfész:** 13-tűs fejhallgató-interfész, kompatibilis a MOTO PMMN4022A típusú „talkback” mikrofonnal.

**13. Kameragomb:** Egyéb alkalmazásokban, a kamera funkciójának engedélyezéséhez hosszan nyomja meg. A kamera alkalmazásban: A kamera funkcióhoz röviden nyomja meg, a folyamatos felvételhez hosszan nyomja meg.

**14. Zseblámpa:** 4-villogó kiemelve.

### 15. Másodlagos MIKROFON

### 16. Hátsó kamera

**17. Az akkumulátor fedelének csavarja:** Az akkumulátor fedelének meglazításához forgassa el az óramutató járásával ellentétes irányban, a fedél meghúzásához pedig forgassa el az óramutató járásával megegyező irányba.

**18. Töltőcsatlakozó szerelvény:** A töltő csatlakoztatása.

## 2. BEVEZETÉS

A jelen dokumentum olyan információkat és biztonsági előírásokat tartalmaz, amelyeket az **RG725** készülék biztonságos üzemeltetésénél a lent megnevezett feltételek mellett feltétlenül figyelembe kell venni. Az információk és utasítások figyelmen kívül hagyása súlyos következményekkel járhat és sértheti az előírásokat.

A készülék használata előtt olvassa el a használati útmutatót és a jelen biztonsági előírásokat. Ellentmondásos információk esetén a biztonsági előírásokban található angol utasítások érvényesek.

Az aktuális EU megfeleléségi nyilatkozat, tanúsítvány, a biztonsági előírások és az útmutató a **www.RugGear.com** oldalon érhető el vagy az **RugGear Ltd.**-től igényelhető.

## 3. JOGFENNTARTÁS

A jelen dokumentum tartalma a készülék aktuális működésén alapul. Az **RugGear Ltd.** sem kifejezetten sem hallgatólagosan nem vállal garanciát a jelen dokumentum tartalmának helyességéért vagy teljességéért, többek között, de nem kizárólag egy meghatározott célra vonatkozó piaci alkalmasságra korlátozott hallgatólagos garántálására, kivéve, ha az alkalmazandó törvények vagy joghatóságok ezt előírják.

Az **RugGear Ltd.** fenntartja magának a jogot bármikor előzetes bejelentés nélkül a jelen dokumentumon módosítást hajtsón végre vagy visszavonja a dokumentumot. A módosítások, tévedések vagy nyomtatási hiba nem indokolják a kártérítési jogosultságot. Minden jog fenntartva.

Adatvesztéséért vagy egyéb bármilyen formájú kárért, amit a készülék szakszerűtlen használata miatt keletkezett, az **RugGear Ltd.** nem vállal felelősséget.

## 4. EU-MEGFELELŐSÉGI NYILATKOZAT

Az EU-megfeleléségi nyilatkozat a jelen útmutató végén található.



## 5. HIBÁK ÉS KÁROK

Mihelyt felmerül annak a gyanúja, hogy a készülék biztonsága gyengült, üzemben kívül kell helyezni a készüléket. Az akaratlan újbüli üzembe helyezést meg kell akadályozni. Veszélybe kerülhet a készülék biztonsága, ha például:

- üzemmódban lép fel.
- a készülék háza károsodik.
- a készülék jelentős terhelésnek van kitéve.
- a készüléket nem megfelelően tárolják.
- a készülékben található jelölések és elnevezések olvashatatlanok válnak.

Amennyiben a készülék meghibásodik vagy károsodik, vagy annak gyanúja felmerül, ajánlott visszaküldeni az **RugGear Ltd.** részére átvizsgálás céljából.

## 6. TOVÁBBI BIZTONSÁGI UTASÍTÁSOK

- Ne érintsen éles tárgyakat a készülék kijelzőjéhez. A porszemek és körmök megkarcolhatják a kijelzőt. Kérjük, tartsa tisztán a kijelzőt. A port egy puha ruhával távolítsa el a képernyőről és ne karcolja meg azt.
- Ne vigye a készüléket szélsőséges hőmérsékletű környezetbe, mert az akkumulátor túlmelegedhet, ami tűz vagy robbanást okozhat.
- Ne töltse a készüléket gyúlékony vagy robbanásveszélyes anyagok környezetében.
- A készüléket kizárólag száraz belső térben töltsen.
- Ne töltse a készüléket nedves vagy poros környezetben.

- Ne használja a készüléket olyan helyen, ahol a használata tilos.
- Ne tegye ki a készüléket vagy a töltőkészüléket erős elektromos mágneses mezőnek, amelyet például indukciós tűzhelyek vagy mikrohullám sütők hoznak létre.
- Ne nyissa fel a készüléket és ne végezzen rajta javítást. A szakszerűtlen javítás a készülék tönkretételéhez, tűzhoz vagy robbanáshoz vezethet. A készüléket csak felhatalmazott szakemberek javíthatják.
- Kizárólag az **RugGear Ltd.** által engedélyezett tartozékokat használja.
- Kapcsolja ki a készüléket klinikán vagy egyéb egészségügyi intézményben. A készülék befolyásolja az orvostechnikai eszközök működését, például szívritmusszabályozó vagy hallókészülék. A készülék és a szívritmusszabályozó között mindig tartson legalább 15 cm biztonsági távolságot.
- Győződjön meg róla, hogy a hallókészülék védelme érdekében a fülhallgató és a fejhallgató csatlakoztatásakor ne legyen túl magas a hangerő.
- Gépjármű vezetés során készülék használatokor ügyeljen az adott ország megfelelő előírásaira.
- A készülék tisztítása előtt kapcsolja ki a készüléket és távolítsa el a töltőkábel.
- A készülék vagy a töltőkészülék tisztításához ne használjon vegyszert. A készüléket puha, nedves, antistatikus törölkendővel tisztítsa.
- Az adaptert a készülék közelében kell felszerelni és könnyen hozzáférhetővé kell tenni.
- A terméket csak USB 2.0 verziójú USB-csatolóra lehet csatlakoztatni.
- Akkumulátorok nem a háztartási hulladék közé. Felhasználóként Ön köteles a régi akkumulátorokat szakszerű ártalmatlanítás céljából visszaszolgáltatni.
- A hálózat vagy az adatscere funkció használata során letöltött káros tartalmak által okozott minden kárért kizárólag a felhasználó felelős. Az **RugGear Ltd.** nem tehető felelőssé semmilyen, a fentiekből eredő követelésért.



#### Figyelmeztetés

Az **RugGear Ltd.** nem vállal semmilyen felelősséget az utasítások be nem tartásából vagy a készülék nem megfelelő használatából eredő károkért.

### 7. KARBANTARTÁS / JAVÍTÁS

Visszatérő vizsgálatokhoz vegye figyelembe az érvényes törvényi irányelveket, például az üzembiztonságra vonatkozó rendeletet! Az eszköz nem rendelkezik felhasználók által javítható alkatrészekkel. Az ellenőrző vizsgálatokat a biztonsági előírások és javaslatok szerint ajánlott elvégezni. Ha probléma merül fel a készülékkel kapcsolatban, kérjük, lépjen kapcsolatba az értékesítőjével vagy az ügyfélszolgálatl. Ha a készülék javításra szorul, az értékesítőjével vagy az ügyfélszolgálatl is kapcsolatba léphet.

### 8. AKKUMULÁTOR

A készülék vásárlásakor az akkumulátor nincs teljesen feltöltve, de elegendő töltöttséggel rendelkezik a készülék bekapcsolásához. Ahhoz, hogy az akkumulátor a legjobb teljesítményt nyújtsa és az élettartama a lehető leghosszabb legyen, az első három töltés alkalmával hagyja az akkumulátort teljesen lemerülni, mielőtt teljesen feltölti.

#### Vigyázat:

Az RG725 5V/2A szabványú töltést támogat, ennél erősebb töltőáram használata károsíthatja a telefont. Robbanásveszély áll fenn, ha az akkumulátort helytelen típusúra cseréli. Használja az elemeket az utasításoknak megfelelően.

### 9. ELŐKÉSZÍTÉS

#### 9.1 Az akkumulátor behelyezése és eltávolítása; A nano SIM-kártya és a micro SD-kártya behelyezése

9.1.1 Az akkumulátor fedelének csavarját az ábra szerint forgassa el az az óramutató járásával ellentétes irányban, amíg az akkumulátor fedelét el nem lehet távolítani.

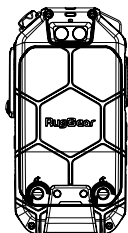



9.1.2. Helyezze be a nano SIM-kártyát és a micro SD-kártyát az ábrán látható módon.

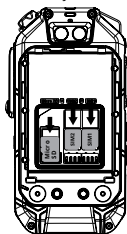

9.1.3 A kártya behelyezését követően nyomja be az akkumulátort az akkumulátortartó rekeszbe.

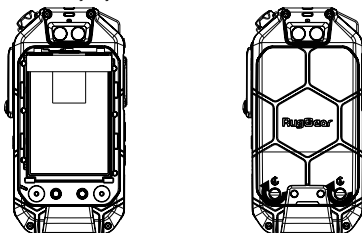

9.1.4 Zárja le az akkumulátor fedelét, majd húzza meg a csavart az óramutató járásával megegyező irányban.

9.1.5 Az akkumulátor eltávolítása: Először az akkumulátor fedelét távolítsa el az ábra alapján, az akkumulátor tetején túlnyúló csavarhúzó segítségével, amíg az akkumulátor ki nem pattan a helyéről.

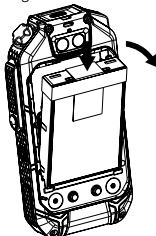

#### Megjegyzés:

A behelyezést követően kérjük, győződjön meg róla, hogy a fejhallgató és az USB-port gumidugója ép, így biztosítva a telefon víz- és porállóságát. E tekintetben a későbbi fejezetekben további külön utasítás nem szerepel.

#### Memóriakártya behelyezése/eltávolítása:

Multimédiás adatok tárolásához helyezze be a memóriakártyát. Az eszközhöz maximum 64 GB tárhelyű micro SD-kártya használható.

#### 9.2 Derékcsíptető beszerelése

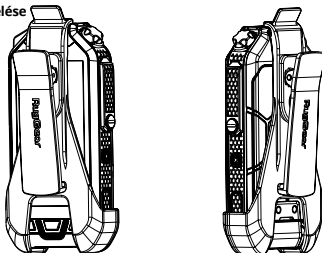

Az RG725 típusú derékcíptetőt az ábra szerint az akkumulátort takaró fedéllel vagy a kijelzővel befelé is fel lehet szerelni.

### 9.3 Töltés

Húzza ki az USB gumidugóját az ábra szerinti irányba, majd a töltéshez csatlakoztassa a kábelt a mobiltelefonhoz.

Kizárólag RugGear licenccel rendelkező töltőt és kábelt használjon, mert a licenccel nem rendelkező termékektől az akkumulátor akár fel is robbanhat, vagy egyéb kárt tehet a készülékében.

Az eszköz kizárólag +0 °C – +45 °C környezeti hőmérsékleten töltheti. A mobiltelefon normál üzemi hőmérséklete -10 °C – 50 °C. Javasoljuk, hogy ezen a hőmérsékleti tartományon belül használja a mobiltelefont.

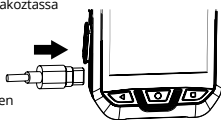

### 9.4 Használati utasítás a LED-jelzőkhöz

**Ha az akkumulátor nincs feltöltve:**

- A kék fény világít:  
Ha az intercom online állapotban van és jó a hálózati kapcsolat.
- A kék fény kialszik:  
Ha a hálózati kapcsolat gyenge, vagy hirtelen megszakad.
- A zöld fény világít:  
Ha intercom hangjeleket fogad a rendszer.
- A zöld fény villog:  
Ha intercom üzeneteket fogad a rendszer.
- A vörös fény világít:  
A „talkback” funkció indítása.

**Töltés:**

- A piros fény villog (öt másodpercenként):  
A telefon töltődik, a „talkback” funkció offline állapotban van.
- A vörös/zöld/kék fény világít, a vörös öt másodpercenként villog:  
A telefon töltődik, a „talkback” funkció online állapotban van. A jelzőfény világít, a szín hasonló a fentiekhez.
- A vörös fény nem világít a töltés folyamán:  
A töltés befejeződött.

## 10. A FUNKCIÓK BEMUTATÁSA

### 10.1 Használati utasítás az FM-gombhoz

A gombot folyamatosan lehet forgatni.



Az óramutató járásával megegyező irányba történő forgatás:

A csatornák fokozatosan emelkednek, a mobiltelefon hangja az aktuális csatornát közvetíti.

Az óramutató járásával ellentétes irányba történő forgatás:

A csatornák fokozatosan csökkennek, a mobiltelefon hangja az aktuális csatornát közvetíti.

### 10.2 Többfunkciós riasztás (LWP)

A többfunkciós riasztás arra a funkcióra utal, amely mozgás vagy állás során felderíti a mobiltelefon státuszát és hívással/SMS-ben automatikusan riasztja a vészhelyzeti esetére megadott kapcsolatot.

1. Alapértelmezett jelszó: 1122.
2. Az alkalmazás első megnyitását követően Önnek be kell állítania egy alapértelmezett telefonszámot a riasztáshoz.
3. Amennyiben a mobiltelefonnak két SIM-kártyája van, Önnek be kell állítania egy alapértelmezett telefonszámot a híváshoz/SMS-küldéshez.
4. Bármilyen félbeszakított művelet megzavarja az alkalmazás folyamatát, és a riasztási folyamat alaphelyzetbe állításához [be kell zárni/meg kell nyitni] újból az alkalmazást.
5. A riasztás nem működik, amennyiben a mobiltelefon USB-töltőhöz csatlakozik.

Riasztást elindító mód:

- Egygombos riasztás:  
A riasztási folyamat közvetlen elindításához nyomja meg az SOS-billentyűt.
- Alacsony töltöttségű akkumulátor riasztás:  
A rendszer riaszt, amennyiben a mobiltelefon töltöttségi szintje 20% alá esik.
- Mozgásriasztás:  
Függőleges dőlésszög 45°:  
A rendszer riaszt, amennyiben a mobiltelefon és a függőleges irány közötti különbség nagyobb, mint 45°.  
Leejtés:  
A rendszer riaszt, amennyiben a mobiltelefont leejt.  
Nem mozog:  
A rendszer riaszt, amennyiben a mobiltelefon egy bizonyos idő elteltével sem „mozog”.
- Riasztási folyamat:  
Előírázott riasztás – Előírástás – A riasztáshoz beállított telefonszám hívása – Másik telefonszám hívása – ..... – (SMS küldése a megadott kapcsolat részére helyzeti koordinátákkal).

### 10.3 Az Egyéni gombra vonatkozó használati utasítások:

Az Ön telefonján lehetőség van az egyéni gombok használatára, így használhatja őket az alkalmazások gyors eléréséhez.

Az egyéni gomb fő funkciója az, hogy Ön gyorsan meg tudja nyitni a hozzárendelt alkalmazást.

A listában található „PPT” rövidítés a következőt jelenti: A szoftver „talkback” funkció használatához hosszan nyomja meg az egyéni gombot.

### 11. ÚJRAHASZNOSÍTÁS

Az áthúzott kerek hulladékgyűjtő jel a terméken, az akkumulátoron, a leírásban vagy a csomagoláson arra figyelmeztet, hogy minden elektromos és elektronikai terméket, elemet és akkumulátort külön gyűjtőhelyre kell vinni, miután az eszköz élettartama lejárt. Ez az előírás az Európai Unióban érvényes. Ne dobja ki az ilyen termékeket a kommunális hulladékgyűjtőbe. A használt elektronikai termékeket, elemeket és csomagolóanyagokat mindig a kijelölt gyűjtőhelyekre vigye el. Így támogatja a nem ellenőrzött hulladékgyűjtés megakadályozását és elősegíti a termékek újbóli hasznosítását. További információt a termék kereskedőjénél, a helyi hulladékkezelési hatóságoknál, az egyes országokban a gyártásért felelős szervezeteknél, vagy az helyi **RugGear Ltd.** képviselőnél talál.



### 12. A CE SAR TANÚSÍTVÁNNYAL (FAJLAGOS ELYNELÉSI TÉNYEZŐ) KAPCSOLATOS INFORMÁCIÓK

Az európai SAR-határérték: 2,0 W/kg. A készüléket ezen SAR-határértéknek megfelelően tesztelték. A jelen szabvány szerint jelentett legmagasabb SAR-érték a testen a termék tanúsítás során: 0,58 W/kg. És ha kopott a testen 1,50 W / kg. Ezt az eszközt tipikus, testen viseléses használat során tesztelték úgy, hogy a készülék hátulja 5 mm-re volt a testtől. A készülék megfelel a rádiófrekvenciás specifikációknak, ha a készüléket a testtől 5 mm-re használják. Az óvcsatok, a hordtáskák és a hasonló tartozékok nem tartalmazhatnak fémösszetevőket a szerelvényben. Az ilyen követelményeknek nem megfelelő tartozékok nem teljesítik a rádiófrekvenciás expozíciós követelményeket, ezért ezek használata kerülendő.

### 13. VÉDJEGYEK

- A Google™ a Google LLC védjegye.
- Minden további védjegy és jogvédelem a mindenkori tulajdonos tulajdona.

### 14. SZAVATOSSÁG

- Az európai vásárlók számára kérjük, ellenőrizze: <https://ruggear.com/warranty-terms/>
- Az amerikaiak ügyfelei számára kérjük, ellenőrizze: <https://ruggear.com/terms-and-conditions-americas/>
- Az FCC információért látogasson el a [www.RugGear.com](http://www.RugGear.com) oldalra, és keresse meg a "Támogatás" szakaszban.

## ITALIANO

### 1. DIAGRAMMA DI ASPETTO

- 1\_Pulsante di accensione:** Quando è accesa l'alimentazione, premere a lungo questo tasto per selezionare Off/Restart; Premere brevemente per attivare/disattivare lo schermo.
- 2\_Pulsante Personalizzato:** Aprire rapidamente l'applicazione/interruttore specificato con l'impostazione "Pulsante Personalizzato" nel sistema. Vedere 10.3 per ulteriori dettagli.
- 3\_Pulsante Volume:** Regola il volume.
- 4\_Interfaccia USB:** Interfaccia di tipo C per la ricarica dei telefoni cellulari e la trasmissione dei dati.
- 5\_MIC principale**
- 6\_Tasto SOS:** Allarme con un tasto, che verrà utilizzato dopo l'impostazione nell'applicazione di allarme multifunzione. Vedere 10.2 per ulteriori dettagli.
- 7\_Indicatori LED:** Istruzioni per lo stato del telefono cellulare. Vedere 9.4 per ulteriori dettagli.
- 8\_Fotocamera frontale**
- 9\_Manopola FM:** Commutazione dei canali dell'interfono software. Vedere 10.1 per ulteriori dettagli.
- 10\_Altoparlante frontale**
- 11\_Pulsante Return/Pulsante Home/"Applicazioni Aperte di recente":** Tornare al menu precedente/tornare alla schermata principale/visualizzare i programmi in sospenso impostati in sottofondo.
- 12\_Interfaccia per cuffia o microfono professionale con feedback vocale:** Interfaccia per cuffia a 13 pin, compatibile con microfono talkback MOTO PMMN4022A.
- 13\_Pulsante Fotocamera:** In altre applicazioni, premere a lungo per abilitare la funzione fotocamera. Nell'applicazione fotocamera: Premere brevemente per usare la funzione fotocamera e premere a lungo per gli scatti in sequenza.
- 14\_Torcia:** 4 lampeggi evidenziati.
- 15\_MIC secondario**
- 16\_Videocamera posteriore**
- 17\_Vite del coperchio della batteria:** Ruotare in senso antiorario per allentare e in senso orario per stringere il coperchio della batteria.
- 18\_Contatto per il caricamento del montaggio:** Collegare il caricabatterie.

### 2. INTRODUZIONE

Questo documento contiene informazioni e prescrizioni di sicurezza che devono essere necessariamente osservate nell'ottica del funzionamento sicuro del dispositivo **RG725** alle condizioni descritte. La mancata osservanza di tali informazioni e istruzioni può avere conseguenze pericolose o violare le prescrizioni previste. Si prega di leggere le istruzioni per l'uso e le prescrizioni di sicurezza prima di utilizzare l'apparecchio. In caso di informazioni discordanti si applicano le istruzioni delle prescrizioni di sicurezza in lingua inglese. L'attuale dichiarazione di conformità UE, i certificati, le istruzioni di sicurezza e i manuali sono disponibili sul sito [www.RugGear.com](http://www.RugGear.com), o possono essere richiesti direttamente a **RugGear Ltd.**

### 3. RISERVA

Il contenuto del presente documento si basa sulla funzione corrente del dispositivo. L'azienda **RugGear Ltd.** non si assume alcuna responsabilità, né espressa né implicita, relativamente alla correttezza o completezza dei contenuti del documento, compresi segnatamente ma non esclusivamente la garanzia implicita di commerciabilità e idoneità per uno scopo specifico, fatti salvi i caso in cui norme o sentenze applicabili prevedano tale responsabilità.

**RugGear Ltd.** si riserva il diritto di apportare modifiche al presente documento o di ritirarlo in qualsiasi momento e senza obbligo di preavviso. Modifiche, errori e refusi non possono costituire il fondamento per richieste di indennizzo. Tutti i diritti riservati.

**RugGear Ltd.** non si assume alcuna responsabilità per la perdita di dati o per danni di qualsiasi altro tipo derivanti da un uso improprio del dispositivo.

### 4. DICHIARAZIONE DI CONFORMITÀ UE

La dichiarazione di conformità UE si trova alla fine delle presenti istruzioni.



### 5. DIFETTI E DANNI

Se si teme che la sicurezza del dispositivo sia stata compromessa, è necessario interrompere immediatamente l'utilizzo del dispositivo. È necessario adottare misure adeguate per evitare il riavvio accidentale del dispositivo. La sicurezza del dispositivo risulta compromessa se, ad esempio:

- si verifica un malfunzionamento;
- l'involucro del dispositivo mostra segni di danneggiamenti;
- il dispositivo è stato sottoposto a carichi eccessivi;
- il dispositivo è stato conservato in modo errato;
- i contrassegni o le etichette sul dispositivo sono illeggibili.

Si consiglia di restituire a **RugGear Ltd.** per un'ispezione qualsiasi dispositivo che mostri, o che si sospetti presenti, difetti e danni.

### 6. ALTRE PRESCRIZIONI DI SICUREZZA

- Non toccare lo schermo del dispositivo con oggetti appuntiti. Le particelle di polvere e le unghie possono graffiare lo schermo. Tenere pulito lo schermo. Rimuovere delicatamente la polvere dallo schermo con un panno morbido ed evitare di graffiare lo schermo.
- Non collocare il dispositivo in ambienti con temperature eccessive: il calore potrebbe surriscaldare la batteria e causare incendi o esplosioni.
- Non caricare il dispositivo nei pressi di sostanze infiammabili o esplosive.
- Caricare il dispositivo solo in locali chiusi e asciutti.

- Non caricare il dispositivo in ambienti umidi o polverosi.
- Non utilizzare il dispositivo in luoghi in cui ne è vietato l'uso.
- Non esporre il dispositivo o il caricabatterie a forti campi elettromagnetici come ad esempio quelli provenienti da piani cottura a induzione o forni a microonde.
- Non aprire il dispositivo e non eseguire da soli alcuna riparazione. Le riparazioni inappropriate possono provocare la distruzione del dispositivo o innescare un incendio o un'esplosione. Il dispositivo può essere riparato solo da tecnici autorizzati.
- Utilizzare solo accessori autorizzati da **RugGear Ltd.**
- Spegnerlo il dispositivo all'interno di cliniche o strutture ospedaliere. Il dispositivo può influire sul funzionamento di apparecchiature mediche come pacemaker o apparecchi acustici. Mantenere sempre una distanza di sicurezza di almeno 15 cm tra il dispositivo e un pacemaker.
- Assicurarsi che il livello del volume non sia impostato su un valore troppo alto quando si collegano cuffie e auricolari per proteggere l'udito.
- Osservare le leggi nazionali in vigore quando si utilizza il dispositivo alla guida di un mezzo di trasporto.
- Spegnerlo il dispositivo e rimuovere il cavo di ricarica prima di pulire l'apparecchio.
- Non utilizzare detergenti chimici per pulire il dispositivo o il caricabatterie. Pulire gli apparecchi con un panno antistatico morbido e umido.
- L'adattatore deve essere installato vicino all'impianto ed essere facilmente accessibile.
- Il prodotto deve essere connesso esclusivamente a una porta USB 2.0.
- Non smaltire le batterie al litio esaurite e abbandonate nella spazzatura normale; conferirle alle sedi preposte per lo smaltimento dei rifiuti.
- L'utente è responsabile dei danni e delle responsabilità conseguenti al download di malware durante l'uso di funzioni di rete o di scambio dati del dispositivo. **RugGear Ltd.** non può essere considerata responsabile di eventuali richieste di indennizzo conseguenti.



#### Avvertenza

**RugGear Ltd.** non potrà assumersi alcuna responsabilità per i danni causati da negligenza nei confronti delle presenti raccomandazioni o dall'uso non corretto del dispositivo.

### 7. MANUTENZIONE / RIPARAZIONE

Rispettare le disposizioni di legge eventualmente in vigore concernenti i controlli periodici, come ad es. la Direttiva sulla sicurezza nelle aziende! Il dispositivo non presenta elementi riparabili dall'utente. Si consiglia di eseguire le ispezioni in base a quanto indicato nei regolamenti e negli avvisi di sicurezza. Se si verificano problemi con il dispositivo, contattare il fornitore o consultare il centro servizi. Se il dispositivo deve essere riparato, contattare il centro servizi o il proprio fornitore.

### 8. BATTERIA

Al momento dell'acquisto la batteria non è completamente carica, ma contiene energia sufficiente per attivare il dispositivo. Per assicurare prestazioni ottimali e una lunga durata alla batteria, lasciarla scaricare completamente prima di caricarla interamente per i primi tre cicli di carica.

#### Avvertenza:

Il dispositivo RG725 può essere caricato a 5V/2A; l'utilizzo di correnti di ricarica superiori può danneggiare l'apparecchio.

Rischio di esplosione in caso di sostituzione della batteria con una di un tipo sbagliato. Smaltire le batterie usate in conformità alle istruzioni.

### 9. PREPARAZIONE

#### 9.1 Inserimento e rimozione della batteria; Inserimento della scheda Nano-SIM e della scheda Micro SD

9.1.1 Ruotare la vite del coperchio della batteria in senso antiorario come mostrato fino a quando il coperchio della batteria non viene svitato.

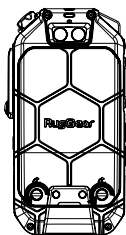

9.1.2. Inserire la scheda Nano-SIM e la scheda Micro SD nella direzione indicata.

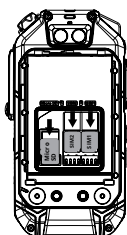

9.1.3 Dopo aver inserito le schede, premere la batteria nel vano batteria.

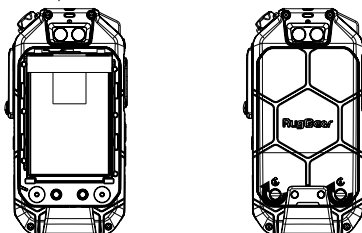

9.1.4 Chiudere il coperchio della batteria e ruotare la vite del coperchio della batteria in senso orario.

9.1.5 Rimozione della batteria: Rimuovere prima il coperchio della batteria, come mostrato, con il cacciavite che sporge dalla parte superiore della batteria finché la batteria non fuoriesce.

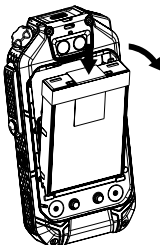

**Nota:**

Dopo l'installazione, assicurarsi che il tappo in gomma degli auricolari e della porta USB dell'intero telefono siano intatti e chiusi in modo da essere impermeabili e anti-polvere. A questo proposito, non sarà rilasciata alcuna ulteriore dichiarazione speciale nei capitoli successivi.

**Inserimento/rimozione della scheda di memoria:**

È necessario inserire una scheda di memoria per memorizzare ulteriori dati multimediali. Questo dispositivo è compatibile con una scheda di memoria Micro SD fino a 64 GB.

**9.2 Inserimento del cinturino per la vita**

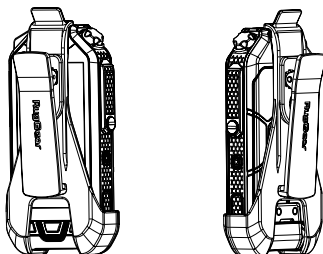

Il cinturino per la vita RG725 può essere montato all'interno con il coperchio della batteria o lo schermo del display come mostrato.

### 9.3 Ricarica

Estrarre il tappo in gomma dell'USB nella direzione mostrata nella figura e collegare il cavo a questo telefono cellulare per avviare la ricarica.

Utilizzare esclusivamente caricabatterie e cavi con licenza RugGear poiché prodotti sprovvisti di licenza possono causare l'esplosione della batteria o danneggiare il dispositivo.

È possibile caricare il dispositivo solo a una temperatura ambiente compresa tra +0 °C e +45 °C. La normale temperatura operativa di questo telefono cellulare è compresa tra -10 °C e 50 °C. Si consiglia di utilizzare il telefono cellulare entro questo intervallo di temperatura.

### 9.4 Istruzioni per gli indicatori LED

**Se la batteria non è carica:**

- La spia blu è accesa:  
Quando l'interfono è online e la rete è buona.
- La luce blu si spegne:  
Quando la rete si interrompe o esce improvvisamente.
- La luce verde è accesa:  
Quando si ricevono voci sull'interfono.
- La spia verde lampeggia:  
Quando si ricevono messaggi sull'interfono.
- La spia rossa è accesa:  
Avvio del feedback vocale.

**Ricarica:**

- La spia rossa lampeggia (una volta ogni 5 secondi):  
Il telefono è in carica e il feedback vocale è offline.
- La spia rossa/verde/blu è accesa e la spia rossa lampeggia ogni 5 secondi:  
Il telefono è in carica e il feedback vocale è online. La spia è accesa e il colore è lo stesso di sopra.
- La spia rossa è spenta durante la ricarica:  
Ricarica completa.

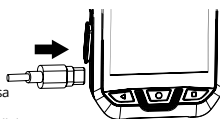

IT

## 10. INTRODUZIONE ALLE FUNZIONI

### 10.1 Istruzioni della manopola FM

La manopola è continua e girevole.



Rotazione in senso orario:

I canali aumentano gradualmente, la voce del cellulare trasmette il canale corrente.

Rotazione antioraria:

I canali diminuiscono, la voce del telefono cellulare trasmette il canale corrente.

### 10.2 Allarme multifunzionale (LWP)

L'allarme multifunzionale fa riferimento alla funzione che rileva lo stato del telefono cellulare durante il movimento e il riposo e notifica automaticamente il contatto di emergenza tramite chiamata/SMS.

1. Password predefinita: 1122.

2. Dopo aver aperto l'applicazione per la prima volta, è necessario impostare un numero di telefono predefinito per l'allarme.

3. Se il telefono cellulare utilizza due schede SIM, è necessario impostare un numero di telefono predefinito per la composizione/SMS.

4. Qualsiasi operazione interrotta causerà l'interruzione del processo dell'applicazione e sarà necessario [chiudere/aprire] l'applicazione per reimpostare il processo di allarme.

5. L'allarme non verrà attivato quando il telefono cellulare è collegato a un caricatore USB.

Modalità di attivazione dell'allarme:

- Allarme a un pulsante:  
Fare clic sul tasto SOS per attivare direttamente il processo di allarme.
- Allarme Batteria scarica:  
Si attiva un allarme quando la batteria del telefono cellulare scende sotto il 20%.
- Allarme di movimento:  
Inclinazione verticale di 45°:  
Viene attivato un allarme quando l'angolo tra il telefono cellulare e la direzione verticale è maggiore di 45°.  
Caduta:  
Si attiva un allarme quando viene fatto cadere il telefono cellulare.  
Non in movimento:  
Si attiva un allarme quando il telefono cellulare non si muove per un determinato periodo di tempo.
- Processo di allarme:  
Attiva allarme - Pre-allarme - Chiama il numero di telefono dell'allarme - Chiama l'altro contatto - ..... - (invio di un link SMS con le coordinate del contatto).

### 10.3 Istruzioni per l'uso del Pulsante Personalizzato:

Il telefono supporta i pulsanti personalizzati, che servono per utilizzare applicazioni rapide.

La funzione principale del pulsante personalizzato è di aprire rapidamente l'applicazione specificata.

"PTT" nella lista significa: Premere a lungo il tasto personalizzato per abilitare il feedback vocale del software.

### 11. SMALTIMENTO

Il simbolo del cestino con la croce sopra apposto sul prodotto, sulla batteria, sul materiale di consultazione e sulla confezione ricorda all'utente che tutti i prodotti elettrici ed elettronici, le batterie e gli accumulatori devono essere conferiti a un apposito punto di raccolta una volta raggiunta la fine della vita utile. Tale requisito è in vigore nell'Unione Europea. Non smaltire questi prodotti come rifiuti comunali indifferenziati. Conferire sempre i prodotti elettronici usati, le batterie e i materiali di confezionamento ai punti di raccolta preposti. In tal modo si contribuisce a impedire lo smaltimento incontrollato dei rifiuti e si promuove il riciclaggio dei materiali. Per informazioni più dettagliate, rivolgersi al negoziante che ha venduto il prodotto, alle autorità locali di nettezza urbana, alle organizzazioni responsabili del produttore nazionale o al proprio rappresentante locale **RugGear Ltd.**



### 12. INFORMAZIONI SULLA CERTIFICAZIONE CE SAR (SPECIFIC ABSORPTION RATE, TASSO DI ASSORBIMENTO SPECIFICO)

Il limite SAR in Europa è 2,0 W/kg. Il dispositivo è stato testato anche a fronte di questo limite SAR. Il massimo valore SAR segnalato in conformità a questo standard durante la certificazione del prodotto per l'utilizzo in prossimità del corpo è di 0.58 W/kg e quando indossato sul corpo è 1.50 W / kg. Questo dispositivo è stato testato per operazioni standard con il dispositivo indossato con la parte posteriore tenuta a 5 mm dal corpo. Il dispositivo è conforme alle specifiche RF se utilizzato a 5 mm dal corpo. Clip da cintura, custodie e accessori analoghi eventualmente utilizzati non devono contenere componenti metallici nell'assemblaggio. L'uso di accessori che non rispettano queste caratteristiche potrebbe non essere conforme ai requisiti di esposizione alle radiofrequenze e va evitato.

### 13. MARCHI

- Google™ è un marchio di Google LLC.
- Tutti gli altri marchi e copyright sono di proprietà dei rispettivi detentori.

### 14. GARANZIA

- Per i clienti europei, controllare: <https://ruggear.com/warranty-terms/>
- Per i clienti nelle Americhe, controllare: <https://ruggear.com/terms-and-conditions-americas/>.
- Per informazioni FCC, vai su [www.RugGear.com](http://www.RugGear.com) e trovalo nella sezione "Supporto".



## NEDERLANDS

### 1. SCHEMATISCHE VOORSTELLING

- 1. Aan/Uit-knop:** Houd met het toestel ingeschakeld deze toets lang ingedrukt voor Uit/Opnieuw starten; Door kort te drukken kunt u het scherm in-/uitschakelen.
- 2. Knop Aangepast:** U kunt met de instelling in het systeem van de "Knop Aangepast" snel naar een opgegeven applicatie/schakelaar gaan. Zie 10.3 voor meer gegevens.
- 3. Volume-knop:** Het volume aanpassen.
- 4. USB-interface:** Interface Type-C voor het laden van de mobiele telefoon en voor gegevensoverdracht.
- 5. Hoofd-MIC**
- 6. SOS-toets:** Alarm met één toets, te gebruiken nadat u de multi-functionele alarm-applicatie hebt ingesteld. Zie 10.2 voor meer gegevens.
- 7. LED-indicatielampjes:** Instructies voor de status van de mobiele telefoon. Zie 9.4 voor meer gegevens.
- 8. Camera voorzijde**
- 9. FM-knop:** Software schakelen intercomkanaal. Zie 10.1 voor meer gegevens.
- 10. Voorluidspreker**
- 11. Terug-knop/Home-knop/Knop "Onlangs geopende applicaties":** Terug naar het vorige menu/terug naar het home-scherm/toon de programma's die op de achtergrond actief zijn.
- 12. Professionele interface voor hoofdtelefoon met ruggespraak of microfoon:** I13-pens hoofdtelefoon-interface, geschikt voor ruggespraak-microfoon MOTO PMMN4022A.
- 13. Camera-knop:** Houd in andere applicaties lang ingedrukt voor de camera-functie. In camera-functie: Druk kort voor de camera-functie, houd lang ingedrukt voor ononderbroken opnamen.
- 14. Flitser:** 4-flitsen geaccenteerd.
- 15. Secundaire MIC**
- 16. Camera achterzijde**
- 17. Schroef batterijklepje:** Draai naar links los en zet het batterijklepje vast door de schroef naar rechts te draaien.
- 18. Montagepunt laadcontact:** Sluit de lader aan.

### 2. INLEIDING

Dit document bevat informatie en veiligheidsvoorschriften die onder de beschreven voorwaarden absoluut in acht moeten worden genomen voor een veilig gebruik van het toestel **RG725**. Veronachtzaming van deze informatie en instructies kan gevaarlijke gevolgen hebben of een inbreuk zijn op de voorschriften. Lees de gebruiksaanwijzing en deze veiligheidsvoorschriften door voordat u het toestel gaat gebruiken. Wanneer de informatie tegenstrijdig is, gelden de Engelse instructies in deze veiligheidsvoorschriften. De actuele UE-conformiteitsverklaring, certificaten, veiligheidsinstructies en handleidingen vindt u op [www.RugGear.com](http://www.RugGear.com), of kunt u opvragen bij **RugGear Ltd.**

### 3. VOORBEHOUD

De inhoud van dit document is gebaseerd op de actuele werking van het toestel. **RugGear Ltd.** aanvaardt noch expliciet, noch stilzwijgend enige aansprakelijkheid voor de juistheid of volledigheid van de inhoud van het document, inclusief, maar niet beperkt tot de stilzwijgende garantie van de geschiktheid voor de markt en de geschiktheid voor een bepaald doel, tenzij toepasbare wetgeving of jurisprudentie een aansprakelijkheid dwingend verplichten.

**RugGear Ltd.** behoudt zich het recht voor om op elk moment zonder aankondiging vooraf wijzigingen in dit document aan te brengen of dit document terug te trekken. Wijzigingen, fouten en drukfouten kunnen nooit een aanleiding vormen voor schadeclaims. Alle rechten voorbehouden.

Voor gegevensverlies of andere schade in welke vorm dan ook, die door onvakkundig gebruik van het apparaat is ontstaan, aanvaardt **RugGear Ltd.** geen aansprakelijkheid.

### 4. EG-conformiteitsverklaring

De EG-conformiteitsverklaring vindt u achterin deze handleiding.



### 5. DEFECTEN EN BESCHADIGING

Zodra gevreesd moet worden dat de veiligheid van het toestel aangetast is, moet het toestel buiten gebruik worden gesteld. Het onopzettelijke, hernieuwde gebruik moet worden verhinderd. De toestelveiligheid kan in het geding zijn, wanneer bijv.:

- er storingen optreden.
- er schade zichtbaar is aan de behuizing van het apparaat.
- het apparaat is blootgesteld aan extreme belastingen.
- het apparaat onjuist is opgeborgen.
- merktekens of labels op het apparaat onleesbaar zijn.

Het is raadzaam om een apparaat dat defecten en beschadigen vertoont of waarvan dit wordt vermoed, terug te sturen naar **RugGear Ltd.** voor onderzoek.

### 6. OVERIGE VEILIGHEIDSINSTRUCTIES

- Raak het scherm van het apparaat niet aan met scherpe voorwerpen. Stofdeeltjes en nagels kunnen krassen veroorzaken op het scherm. Zorg dat het scherm schoon blijft. Verwijder stof voorzichtig met een zachte doek van het scherm en maak geen krassen op het scherm.
- Plaats het apparaat niet in omgevingen met extreme temperaturen, omdat dit tot verhitting van de accu kan leiden wat brand of een explosie tot gevolg kan hebben.
- Laad het apparaat niet op in de buurt van brandbare of explosieve substanties.
- Laad het apparaat alleen in droge binnenruimtes.
- Laad het toestel niet in een vochtige of stoffige omgeving.

- Gebruik het apparaat niet op plaatsen waar het gebruik verboden is.
- Stel het apparaat of het laadapparaat niet bloot aan krachtige elektrische magneetvelden, zoals die bijv. worden opgewekt door inductieovens of magnetrons.
- Open het apparaat niet zelf en voer ook zelf geen reparaties uit. Onverkundigde reparaties kunnen leiden tot een defect apparaat, brand of een explosie. Het apparaat mag alleen door geautoriseerde vakmensen worden gerepareerd.
- Gebruik uitsluitend toebehoren dat door **RugGear Ltd.** is goedgekeurd.
- Schakel het apparaat uit in ziekenhuizen of andere medische instellingen. Dit apparaat kan de werking van medische apparatuur, zoals pacemakers of gehoorapparaten, beïnvloeden. Houd altijd een veiligheidsafstand van minimaal 15 cm aan tussen apparaat en een pacemaker.
- Zorg ervoor dat het volumeniveau niet te hoog is ingesteld bij het aansluiten van oortelefoons en koptelefoons om uw gehoor te beschermen.
- Voor het gebruik van het apparaat tijdens het besturen van een motorvoertuig houdt u zich aan de betreffende landelijke wetgeving.
- Schakel het apparaat uit en verwijder het laadsnoer voordat u het apparaat gaat reinigen.
- Gebruik geen chemische middelen voor het reinigen van het apparaat of het laadapparaat. Reinig het apparaat met een zachte, bevochtigde en antistatische stofdoek.
- De adapter moet in de buurt van het apparaat worden geplaatst, op een goed bereikbare plaats.
- Sluit het product alleen aan op USB-poorten van de versie USB 2.0.
- Gooi oude en uitgeputte lithiumaccu's niet in het huisvuil. Als gebruiker bent u verplicht oude accu's en batterijen op juiste wijze af te voeren.
- Enkel de gebruiker is verantwoordelijk voor alle eventuele schade en gevolgen die veroorzaakt worden door gedownloade malware of andere gegevensuitwisselingsfuncties van het apparaat. **RugGear Ltd.** aanvaardt geen verantwoordelijkheid voor dergelijke claims.



#### **Waarschuwing**

**RugGear Ltd.** aanvaardt geen verantwoordelijkheid voor schade die veroorzaakt wordt door het negeren van deze adviezen of door onjuist gebruik van het apparaat.

#### **7. ONDERHOUD / REPARATIE**

Houd rekening met eventuele wettelijke richtlijnen over terugkerende controles, zoals bijv. de bedrijfsveiligheidsvoorschriften! Het apparaat heeft geen onderdelen die door gebruiker kunnen worden gerepareerd. U wordt geadviseerd om inspecties uit te laten voeren volgens de veiligheidsvoorschriften en -adviezen. Als er een probleem is met het apparaat, neemt u contact op met uw leverancier of met de onderhoudsafdeling. Wanneer uw apparaat moet worden gerepareerd, kunt u contact opnemen met de onderhoudsafdeling of met uw leverancier.

#### **8. ACCU**

De accu is niet volledig opgeladen wanneer het apparaat wordt aangeschaft, maar bevat voldoende vermogen om de telefoon in te schakelen. Voor een optimaal accuvermogen en een optimale acculevensduur, laat u de accu gedurende de eerste drie laadcycli eerst volledig ontladen, voordat u hem daarna volledig oplaadt.

#### **Pas op:**

De RG725 ondersteunt opladen via 5 V/2A. Bij opladen met een hogere stroomsterkte, kan de telefoon beschadigd raken.

Gebruik van een verkeerd type accu kan leiden tot een explosie. Voer oude accu's af volgens de instructies.

#### **9. VOORBEREIDING**

##### **9.1 Plaatsing en verwijdering batterij; plaatsing Nano-SIM-kaart en Micro SD-kaart**

9.1.1 Draai de schroef van het batterijklepje naar links, zoals wordt afgebeeld, tot het batterijklepje los is.



9.1.2. Plaats de Nano-SIM-kaart en de Micro SD-kaart in de getoonde richting.

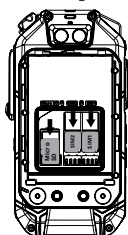

9.1.3 Druk, nadat u de kaarten hebt geplaatst, de batterij in het batterijvak.

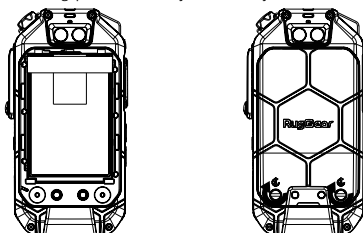

9.1.4 Sluit het batterijklepje en draai de schroef van het batterijklepje naar rechts.

9.1.5 Batterij uitnemen: Verwijder eerst het batterijklepje, zoals getoond, wip vervolgens met de schroevendraaier de batterij aan de bovenzijde omhoog en uit het batterijvak.

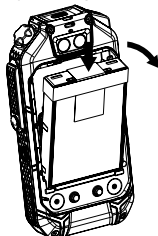

**Opmerking:**

Controleer na de plaatsing dat de rubberen stop van de hoofdtelefoonaansluiting en de USB-poort van de telefoon intact en afgesloten zijn, zodat het toestel waterdicht is. Er zullen hierover geen nadere mededelingen worden gedaan in latere hoofdstukken.

**Plaatsing/verwijdering van de geheugenkaart:**

Als u aanvullende multimedia-gegevens wilt opslaan, moet u een geheugenkaart plaatsen. Dit toestel is geschikt voor Micro SD-geheugenkaarten van maximaal 64GB.

**9.2 Plaatsing van riemklem**

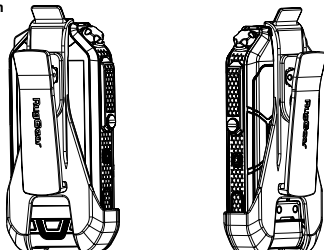

U kunt de riemklem RG725 met het batterijklepje of het display-scherm naar binnen gericht plaatsen, zoals wordt getoond.

### 9.3 Laden

Trek de rubberen stop van de USB-poort naar buiten, zoals in de afbeelding wordt getoond, en start het laden van deze mobiele telefoon door de kabel aan te sluiten.

Gebruik alleen de algemene door RugGear gelicentieerde laders en kabels omdat niet-gelicentieerde producten de batterijen kunnen doen exploderen of uw toestel kunnen beschadigen.

U kunt het toestel alleen opladen bij een omgevingstemperatuur van +0°C tot +45°C. De normale bedrijfstemperatuur van deze mobiele telefoon is -10°C tot 50°C. Aanbevolen wordt de mobiele telefoon binnen dit temperatuurbereik te gebruiken.

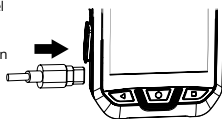

### 9.4 Instructies voor LED-indicatielampjes

**Als de batterij niet opgeladen is:**

- Brandt het blauwe lampje:  
Wanneer de intercom on-line is en het netwerk is goed.
- Gaat het blauwe lampje uit:  
Wanneer het netwerk wordt onderbroken of plotseling wordt afgesloten.
- Brandt het groene lampje:  
Wanneer spraak over de intercom wordt ontvangen.
- Knippert het groene lampje:  
Wanneer berichten over de intercom worden ontvangen.
- Brandt het rode lampje:  
Ruggespraak starten.

**Laden:**

- Rode lampje knippert (één keer in de 5 seconden):  
De telefoon wordt opgeladen en ruggespraak is off-line.
- Rode/groene/blauwe lampje brandt, en het rode lampje knippert iedere 5 seconde:  
De telefoon wordt opgeladen en ruggespraak is on-line. Het indicatielampje brandt en de kleur is als hierboven.
- Rode lampje brandt niet tijdens laden:  
Laden voltooid.

## 10. INLEIDING TOT DE FUNCTIES

### 10.1 Instructies voor de FM-knop

De knop werkt continu en kan worden gedraaid.



Rotatie naar rechts:

Kanalen lopen geleidelijk op, de luidspreker van de mobiele telefoon zendt het actuele kanaal uit.

Rotatie naar links:

Kanalen lopen af, de luidspreker van de mobiele telefoon zendt het actuele kanaal uit.

### 10.2 Multifunctioneel Alarm (LWP)

Multifunctioneel alarm verwijst naar de functie die de status van de mobiele telefoon detecteert tijdens beweging en in rust en die automatisch het noodcontact waarschuwt door middel van een telefoongesprek/SMS-bericht.

1. Standaard-wachtwoord: 1122.
2. Wanneer u de applicatie voor de eerste keer opent, moet u het standaard-telefoonnummer voor het alarm instellen.
3. Als de mobiele telefoon werkt met twee SIM-kaarten, moet u het standaard- telefoonnummer voor een telefoongesprek/SMS-bericht instellen.
4. Wanneer een procedure wordt onderbroken, wordt de applicatie afgesloten en moet de applicatie weer worden [gesloten/geopend] zodat de alarmprocedure wordt gereset.
5. Het alarm zal niet in werking treden wanneer de mobiele telefoon op een USB-lader is aangesloten.

Stand Alarmering:

- Alarm met één knop:  
U kunt de alarmprocedure direct in werking stellen door op de SOS-toets te klikken.
- Alarm gering vermogen van de batterij:  
Er wordt alarm geslagen wanneer het vermogen van de batterij van de mobiele telefoon onder de 20% daalt.
- Bewegingsalarm:  
Verticale kanteling 45°:  
Er wordt alarm geslagen wanneer de hoek tussen de mobiele telefoon en de verticale richting groter is dan 45°.
- Vallen:  
Er wordt alarm geslagen wanneer de mobiele telefoon valt.
- Geen beweging:  
Er wordt alarm geslagen wanneer er gedurende een bepaalde tijd geen beweging met de telefoon wordt gemaakt.

• Alarmprocedure:

Alarm in werking - Voor-alarm - Het alarm-telefoonnummer wordt gebeld - De andere contactpersoon wordt gebeld - ..... - (er wordt in een SMS-bericht een link met de coördinaten naar de contactpersoon verstuurd).

### 10.3 Instructies voor het gebruik van de Custom Button (knop Aangepast):

Uw telefoon is voorzien van Custom Buttons, die u kunt gebruiken voor het snel inschakelen van applicaties. De belangrijkste functie van de Custom Button is snel een applicatie die u hebt opgegeven, openen.

"PTT" in de lijst betekent: Houd de speciale toets lang ingedrukt voor software-ruggespraak.

#### 11. RECYCLING

Het doorgestreepte klieksymbool op uw product, accu, literatuur of verpakking dient als herinnering dat alle elektrische en elektronische producten, batterijen en accu's aan het einde van hun levensduur apart moeten worden ingezameld. Dit voorschrift geldt in de gehele Europese Unie. Voer deze producten niet af als ongesorteerd huisvuil. Altijd uw gebruikte elektronische producten, batterijen en verpakkingsmaterialen inleveren bij de daarvoor bestemde inzamelpunten. Op deze manier helpt u voorkomen dat afval ongecontroleerd wordt afgevoerd en bevordert u het recyclen van materialen. Uitgebreidere informatie is verkrijgbaar bij de productleverancier, gemeentelijke vuilinzamelpunten, landelijke producentenorganisaties of uw plaatselijke vertegenwoordiger van **RugGear Ltd.**

NL



#### 12. INFORMATIE OVER DE SAT-CERTIFICERING (SPECIFIEK ABSORPTIETEMPO)

In Europa geldt een SAT-limiet van 2,0 W/kg. Het apparaat is getest voor deze limiet. De hoogste gerapporteerde SAT-waarde volgens deze norm gedurende de productcertificering bedraagt 0.58 W/kg voor gebruik bij het lichaam en wanneer gedragen gedragen op het lichaam is 1.50 W/kg. Dit apparaat is getest bij typische handelingen waarbij het op het lichaam wordt gedragen, met een afstand van 5 mm tussen het lichaam en de achterzijde van het apparaat. Het apparaat voldoet aan de RF-specificaties bij een afstand tussen het apparaat en uw lichaam van minstens 5 mm tijdens gebruik. Bij gebruik van riemclips, foedralen en soortgelijke accessoires dient erop te worden gelet dat deze geen onderdelen van metaal bevatten. Gebruik van accessoires die niet aan deze vereisten voldoen, kan tegen de vereisten voor RF-blootstelling zijn en dient te worden vermeden.

#### 13. HANDELSMERKEN

- Google™ is een handelsmerk van Google LLC.
- Alle andere merken en auteursrechten zijn eigendom van hun betreffende houders.

#### 14. GARANTIE

- Kijk voor Europese klanten op: <https://ruggear.com/warranty-terms/>
- Kijk voor klanten in Noord-Amerika op <https://ruggear.com/terms-and-conditions-americas/>
- Ga voor FCC-informatie naar [www.RugGear.com](http://www.RugGear.com) en zoek dit op in het gedeelte "Ondersteuning".

## NORSK

### 1. OVERSIKTSTEGNING

- 1 Strømknapp:** Når strømmen er på, trykk denne tasten for å velge strøm av/omstart, kort trykk for å slå av/på skjermen.
- 2 Custom-knapp:** Åpne den spesifiserte applikasjonen, skift raskt med "Custom"-knapp innstillingen i systemet. Se 10.3 for mer informasjon.
- 3 Volumknapp:** Justere volumet.
- 4 USB-grensesnitt:** Type-C grensesnitt for lading og mobiltelefon og dataoverføring.
- 5 Hoved MIC**
- 6 SOS-tast:** Alarm ved bruk av en tast, kan brukes etter innstillingen i applikasjonen for multifunksjonsalarmen. Se 10.2 for mer informasjon.
- 7 LED-indikatorer:** Instruksjoner for mobiltelefonens status. Se 9.4 for mer informasjon.
- 8 Kamera foran**
- 9 FM-knapp:** Bytte av programvare intercom-kanal. Se 10.1 for mer informasjon.
- 10 Høytaler foran**
- 11 Retur-knapp/Hjem-knapp/"Siste åpnede app"-knapp:** Retur til forrige meny/Retur til startside/Vis de aktuelle programmene satt i bakgrunnen.
- 12 Grensesnitt for profesjonell hodetelefon med mikrofon eller mikrofon:** 13-pins grensesnitt, kompatibel med MOTO PMMN4022A talemikrofon.
- 13 Kamera-knapp:** I andre applikasjoner bruk langt trykk for å aktivere kamerafunksjonen. I kameraapplikasjonen: Kort trykk for å bruke kamerafunksjonen, langt trykk for kontinuerlig fotografering.
- 14 Lys:** 4-blink belyst.
- 15 Sekundær MIC**
- 16 Kamera bak**
- 17 Batteridekselskrue:** Roter mot klokken for å løse og med klokken for å feste batteridekselet.
- 18 Montering ladekontakt:** Tilkobling av laderen.

### 2. INNFORING

Dette dokumentet inneholder informasjon og sikkerhetsforskrifter som absolutt må overholdes for at dette apparatet, **RG725**, skal kunne brukes på en sikker måte under de betingelsene som beskrives. Dersom denne informasjonen og disse anvisningene ikke overholdes, kan dette medføre farlige konsekvenser, og det er mulig at du handler mot ulike forskrifter.

Les bruksanvisningen og disse sikkerhetsanvisningene nøye før du tar apparatet i bruk. Dersom enkelte deler av informasjonen er motstridende, gjelder den engelske versjonen av disse sikkerhetsanvisningene.

Nåværende samsvarserklæring, sertifikater, sikkerhetsinstruksjoner og bruksanvisninger kan finnes på [www.RugGear.com](http://www.RugGear.com), eller bestilles fra **RugGear Ltd.**

### 3. RESERVASJON

Innholdet i dette dokumentet er basert på den aktuelle funksjonen til apparatet. **RugGear Ltd.** tar verken uttrykkelig eller implisitt ansvar for korrektheten til eller fullstendigheten av innholdet i dette dokumentet, inkludert, men ikke begrenset til, implisitt garanti for salgbarhet eller egnethet for et bestemt formål med mindre lovanvendelser eller domsavsigelser uttrykkelig tilsier et slikt ansvar.

**RugGear Ltd.** forbeholder seg retten til å foreta endringer i dette dokumentet eller trekke dokumentet tilbake når som helst og uten forhåndsvarsel. Endringer, feil eller trykkfeil gir ingen grunn til skadeserstatning. Alle rettigheter forbeholdes.

**RugGear Ltd.** tar ikke ansvar for tap av data eller andre skader, uansett skadens art, som er oppstått ved feilaktig bruk av apparatet.

### 4. EU-SAMSVARSEKLÆRING

EU-samsvarserklæringen finner du helt til slutt i denne bruksanvisningen.

### 5. FEIL OG SKADER

Så snart du får mistanke om at sikkerheten til apparatet er påvirket, må apparatet ikke lenger brukes. Utisikket oppstart må da forhindres. Sikkerheten til apparatet kan påvirkes dersom f.eks.:

- en feil oppstår.
- dekselet på enheten viser tegn på skade.
- enheten har blitt utsatt for overdrevent stor belastning.
- enheten er blitt oppbevart feil.
- merker og etiketter på enheten er uleselige.

Det anbefales at en enhet som viser tegn på eller mistenkes for å ha feil eller skader blir returnert til **RugGear Ltd.** for inspeksjon.

### 6. YTTERLIGERE SIKKERHETSANVISNINGER

- Ikke berør skjermen på enheten med skarpe gjenstander. Støvparkler og skruer kan ripe opp skjermen. Vær vennlig å hold skjermen ren. Fjern forsiktig støv fra skjermen med en myk klut, og ikke rip opp skjermen.
- Ikke legg enheten i områder med ekstreme temperaturer. Det kan føre til oppvarming av batteriet, som igjen kan føre til brann eller eksplosjon.
- Enheten skal ikke lades nær brennbare eller eksplosive substanser.
- Lad apparatet kun inne og i tørre rom.
- Apparatet må ikke lades i fuktige eller støvete omgivelser.
- Ikke bruk apparatet på steder der det ikke er tillatt å bruke det.
- Ikke utsett apparatet eller ladeapparatet for kraftige elektriske magnetfelter (som utgår fra blant annet induksjonsplater og mirkobølgeovner).

- Ikke åpne og/eller reparer apparatet selv. Reparasjoner som er utført på feil måte, kan føre til at apparatet går i stykker, at det begynner å brenne eller at det eksploderer. Apparatet skal kun repareres av autoriserte forhandlere.
- Bruk kun tilbehør som er godkjent av **RugGear Ltd.**
- Skru av apparatet når du befinner deg i sykehus og andre medisinske behandlingssteder. Dette apparatet kan påvirke funksjonen til medisinske apparater som pacemakere og høreapparater. Overhold bestandig sikkerhetsavstanden på minst 15 cm (mellom apparatet og en pacemaker).
- Kontroller at volumnivået ikke er satt for høyt når du plugger øretelefoner og hodetelefoner for å beskytte din hørsel.
- Når du bruker apparatet mens du kjører et kjøretøy, må du ta hensyn til lovene og reglene i det landet du befinner deg i.
- Skru av apparatet og fjern ladekabelen før du rengjør apparatet.
- Ikke bruk kjemiske midler når du rengjør apparatet eller ladeapparatet. Bruk en myk og fuktig antistatisk stoffklut når du skal rengjøre apparatene.
- Adapteren skal installeres i nærheten av utstyret og være lett tilgjengelig.
- Produktet skal kun kobles til et USB-grensesnitt av versjon USB 2.0.
- Batteriene er ikke i husholdningsavfallet. Som forbruker er du forpliktet til å gi gamle batterier tilbake slik at de kan bli fagmessig avhendet.
- Brukeren alene er ansvarlig for enhver og alle skader som er forårsaket av skadelig programvare som er nedlastet ved bruk av Internett eller annet datautvekslingsprogram på enheten. **RugGear Ltd.** kan ikke holdes ansvarlig for noen slike krav.



#### Advarsel

**RugGear Ltd.** kan ikke holdes ansvarlig for skader forårsaket av at disse rådene ikke følges eller av noe annen uriktig bruk av enheten.

### 7. VEDLIKEHOLD / REPARASJON

Ta hensyn til eventuelle lovmessige direktiver i forbindelse med periodiske kontroller, som f.eks. driftssikkerhetsdirektivet (et direktiv som gjelder i Tyskland)! Enheten har ikke noen deler som brukeren selv skal vedlikeholde. Det er anbefalt å utføre inspeksjoner i henhold til sikkerhetsforskriftene. Dersom det oppstår et problem med enheten, kan du kontakte selger eller servicesenteret. Dersom enheten din trenger reparasjon, kan du kontakte servicesenteret eller selgeren din.

### 8. BATTERI

Batteriet er ikke helt ladet opp når enheten blir kjøpt, men inneholder nok energi til å slå den på. For å få best mulig batterilevetid, la batteriet utlades helt før du lader det opp ved de tre første ladesyklusene.

#### Advarsel:

RG725 støtter lading med 5 V / 2A. En høyere ladespenning kan skade telefonen.

Bruk av feil batteritype kan medføre eksplosjonsrisiko. Brukte batterier skal avhendes i henhold til anvisningene.

### 9. FORBEREDELSE

#### 9.1 Sette inn og ta ut batteri, sette inn Nano SIM-kort eller Micro SD-kort

9.1.1 Skru batteridekselskruen mot klokken som vist til batteridekselet er løst.



9.1.2. Installer Nano SIM-kort og Micro SD-kort i retningen som vist.

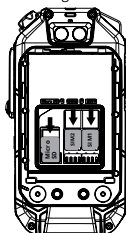

9.1.3 Etter at kortene er satt inn, trykk batteriet inn i batterirommet.

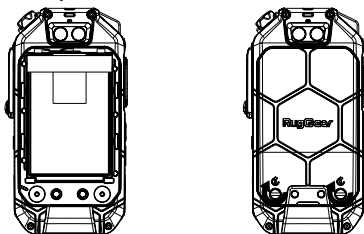

9.1.4 Lukk batteridekselet og dreii batteridekselskruen med klokken.

9.1.5 Ta ut batteriet: Ta av batteridekselet som vist først, stikk skrutrekkeren under batteritoppen og pipp batteriet ut.

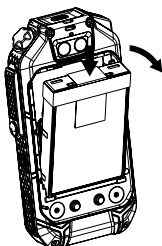

**Merk:**

Etter installering, forsikre deg om at gummipluggen på hodetelefonkontakten og USB-porten - og hele telefonen - er komplett og lukket vannrett og støvrett. Det blir ikke gitt mer informasjon om det i de følgende kapitlene.

**Sette inn og ta ut minnekort:**

For lagring av ekstra multimedidata må det settes inn et minnekort. Dette apparatet kan bruke Micro SD-minnekort på opp til 64GB.

**9.2 Installere belteklips**

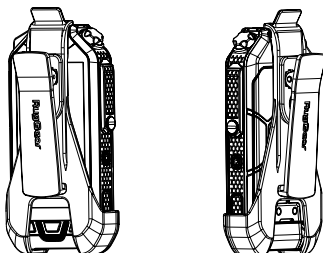

RG725 belteklips kan monteres med batterideksel eller skjerm innover som vist.

**9.3 Lading**

Trekk ut gummipluggen på USB-sporet som vist i figuren og koble kabelen til mobiltelefonen for å starte ladingen.

Bruk kun RugGear godkjente ladere og kabler, produkter som ikke er godkjente kan føre til batterieksplisjon eller skade apparatet.

Du skal bare lade enheten ved omgivelsestemperaturer mellom +0°C og +45°C. Normal brukstemperatur for denne mobiltelefonen er -10°C til 50°C.

Det anbefales å bruke mobiltelefonen innen dette temperaturområdet.

**9.4 Instruksjoner for LED-indikatorer**

**Dersom batteriet ikke er oppladet:**

- Det blå lyset er på:  
Når intercom er online og nettverket er godt.
- Det blå lyset slukker:  
Når nettverket er brutt eller avslutter plutselig.
- Det grønne lyset er på:  
Ved mottak av tale via intercom.
- Det grønne lyset blinker:

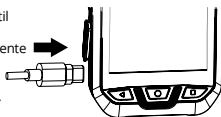



Ved mottak av meldinger via intercom.

- Det røde lyset er på:  
Starte svar på tale.

#### Lading:

- Rødt lys blinker (en gang hvert 5. sekund):  
Telefonen lader og er offline for tale.
- Rødt/grønt/blått lys er på og rødt lys blinker hvert 5. sekund:  
Telefonen lader og er online for tale. Indikatorlysene er på med samme farger som over.
- Det røde lyset er av under ladingen:  
Lading komplett.

## 10. INTRODUKSJON TIL FUNKSJON

### 10.1 Instruksjoner for FM-knappen

Knappen kan roteres trinnløst.



Rotere med klokken:

Trinnvis stigende kanaler, mobiltelefonen sender tale på den valgte kanalen.

Rotere mot klokken:

Synkende kanaler, mobiltelefonen sender tale på den valgte kanalen.

### 10.2 Multifunksjonsalarm (LWP)

Multifunksjonsalarmen er en funksjon som registrerer mobiltelefonens status under bevegelse og hvile og automatisk kan kontakte nødnummeret via anrop/SMS.

1. Standard passord: 1122.

2. Etter at applikasjonen er åpnet første gang må du legge inn et standard telefonnummer for alarmen.

3. Dersom mobiltelefonen har to SIM-kort, må du definere et standard nummer for anrop/SMS.

4. Avbrutt bruk vil føre til at applikasjonen avbrytes og må [lukke/åpne] applikasjonen igjen for å kunne tilbake stille alarmprosessen.

5. Alarmen vil ikke utløses når mobiltelefonen er tilkoblet en USB-lader.

Alarmutløsningsmodus:

- En-knapps alarm:  
Klikk på SOS-knappen for direkte å utløse alarmprosessen.

- Lavt batteri-alarm:

En alarm utløses når mobiltelefonens batteri faller under 20%.

- Bevegelsesalarm:

Vertikal tilt 45°:

En alarm utløses når vinkelen mellom mobiltelefonen og vertikalen overstiger 45°.

Fall:

En alarm utløses når mobiltelefonen faller ned.

Ikke bevegelse:

En alarm utløses dersom mobiltelefonen ikke beveger seg i løpet av en viss tidsperiode.

- Alarmprosess:

Utløse alarm – for-alarm – ringe alarmtelefonnummer – ringe den andre kontakten – ..... – (sende en SMS-lenke med koordinatene til kontakten).

### 10.3 Instruksjoner for bruk av Custom-knapp:

Telefonen har custom-knapp som kan brukes for rask start av applikasjoner.

Hovedfunksjonene for custom-knappen er å raskt åpne applikasjonen du har spesifisert.

"PTT" i listen betyr: Langt trykk på custom-knappen for tale via programvaren.

## 11. GJENVINNING

Resirkulerings symbolet på produktet ditt, batteriet, litteraturen eller pakken minner deg på at alle elektriske og elektroniske produkter, batterier og reservebatterier må kastes i egne mottak. Dette må overholdes innen EU/EOs. Disse produktene skal ikke kastes som usortert husholdningsavfall/restavfall. Returner alltid dine elektroniske produkter, batterier og pakkematerialer i dedikerte innsamlingsmottak. På denne måten hjelper du til med å forebygge unødvendig forsegling og bidrar til gjenbruk av materialer. Mer detaljert informasjon er tilgjengelig fra produktforhandleren, lokale avfallsmyndigheter, nasjonale forbrukerorganisasjoner eller din lokale **RugGear Ltd.** representant.



## 12. INFORMASJON OM CE SAR-SERTIFISERING (SPESIFIKK ABSORBERINGSRATE)

SAR-grensen i Europa er 2,0 W/kg. Enheten har også blitt testet mot denne SAR-grensen. Den høyeste SAR-verdien som er rapportert i henhold til denne standardverdien under produktsertifiseringen for bruk ved kroppen er 0,58 W/kg og når slitt slitt på kroppen, er det 1,50 W / kg. Enheten ble testet for typisk bruk ved oppbevaring på kropp der bakdelen av telefonrøret ble holdt 5 mm fra kroppen. Denne enheten er i samsvar med RF-spesifikasjonene når enheten brukes 5 mm fra kroppen. Eventuelle beltetaster, hylstre eller lignende tilbehør må ikke inneholde metalliske komponenter. Bruk av tilbehør som ikke tilfredsstiller disse kravene kan være i strid med RF-eksponeringskravene, og bør unngås.

## 13. VAREMERKER

- Google™ er et varemerke av Google LLC.
- Alle videre merker og opphavsretter tilhører den aktuelle eieren.

#### **14. GARANTI**

- For europeiske kunder kan du sjekke: <https://ruggear.com/warranty-terms/>
- For kunder i Amerika, vennligst sjekk: <https://ruggear.com/terms-and-conditions-americas/>
- For FCC-informasjon, vennligst gå til [www.RugGear.com](http://www.RugGear.com) og finn den under "Støtte" -delen.

## POLSKI

### 1. RYSUNEK POGŁĄDOWY

- 1. Włącznik:** Kiedy zasilanie jest włączone, przytrzymaj ten przycisk, aby wybrać wyłączenie/ponowne uruchomienie. Krótkie naciśnięcie powoduje wyłączenie/włączenie ekranu.
- 2. Przycisk użytkownika:** Otwórz określoną aplikację/przełącznik szybko, korzystając z ustawienia dla „Przycisk użytkownika” w systemie. Więcej informacji podano w punkcie 10.3.
- 3. Przycisk głośności:** Wyreguluj głośność.
- 4. Gniazdo USB:** Gniazdo typu C do ładowania telefonu i przesyłania danych.
- 5. Główny mikrofon**
- 6. Przycisk SOS:** Włącz alarm za pomocą tylko jednego przycisku. Korzystanie z funkcji jest możliwe po jej skonfigurowaniu w aplikacji wielu alarmów. Więcej informacji podano w punkcie 10.2.
- 7. Kontrolki LED:** Informują o stanie telefonu komórkowego. Więcej informacji podano w punkcie 9.4.
- 8. Przednia kamera**
- 9. Pokrętko radia FM:** Przełączanie kanałów interkomu programowego. Więcej informacji podano w punkcie 10.1.
- 10. Przedni głośnik**
- 11. Przycisk wstecz/Przycisk ekranu głównego/Przycisk ostatnio otwartych aplikacji:** Powrót do poprzedniego menu/powrót do ekranu głównego/wyświetlenie oczekujących aplikacji działających w tle.
- 12. Gniazdo profesjonalnego zestawu głośnomówiącego lub mikrofonu:** 13-wtykowe gniazdo słuchawek zgodne z zestawem głośnomówiącym MOTO PMMN4022A.
- 13. Przycisk kamery:** Gdy jesteś w innych aplikacjach, przytrzymaj ten przycisk, aby włączyć funkcję kamery. W aplikacji kamery: Naciśnij krótko, aby zrobić zdjęcie, przytrzymaj, aby zrobić serię zdjęć.
- 14. Latarka:** Podświetlenie przy pomocy 4 diod.
- 15. Drugi mikrofon**
- 16. Tylna kamera**
- 17. Śruba pokrywy akumulatora:** Obracaj przeciwnie do wskazówek zegara, aby poluzować, lub zgodnie ze wskazówkami zegara, aby dokręcić pokrywę akumulatora.
- 18. Styk ładowania mocowania:** Podłącz ładowarkę.

### 2. WPROWADZENIE

Niniejszy dokument zawiera informacje i zasady bezpieczeństwa, których przestrzeganie jest warunkiem koniecznym bezpiecznego użytkowania urządzenia **RG725** w opisanych warunkach. Nieprzestrzeganie tych informacji i instrukcji może powodować zagrożenia lub naruszenie przepisów. Przed rozpoczęciem korzystania z urządzenia należy zapoznać się z instrukcją obsługi i zasadami bezpieczeństwa. W razie sprzecznych informacji obowiązują angielskie sformułowania niniejszych zasad bezpieczeństwa. Aktualna deklaracja zgodności z normą UE, certyfikaty, instrukcje dotyczące bezpieczeństwa oraz podręczniki można znaleźć na stronie internetowej [www.RugGear.com](http://www.RugGear.com) lub uzyskać od producenta – **RugGear Ltd.**

### 3. ZASTRZEŻENIE

Treść niniejszego dokumentu oparta jest na aktualnej funkcji urządzenia. **RugGear Ltd.** nie udziela – ani w sposób wyraźny, ani dorozumiany – jakiegokolwiek gwarancji prawidłowości i kompletności treści niniejszego dokumentu, w tym m.in. milczącej gwarancji przydatności rynkowej lub przydatności do określonego celu, chyba że obowiązujące ustawy lub orzeczenia wyraźnie narzucają odpowiedzialność. **RugGear Ltd.** zastrzega sobie prawo do wprowadzania bez uprzedzenia zmian w niniejszym dokumencie lub jego wycofania. Zmiany, pomyłki i błędy drukarskie nie stanowią podstawy wniesienia roszczenia odszkodowawczego. Wszelkie zmiany zastrzeżone. W przypadku utraty danych lub innych szkód dowolnego rodzaju powstałych na skutek nieprawidłowego użytkowania urządzenia **RugGear Ltd.** nie przejmuje żadnej odpowiedzialności.

### 4. DEKLARACJA ZGODNOŚCI UE

Deklaracja zgodności UE znajduje się na końcu niniejszej instrukcji.



### 5. USTERKI I USZKODZENIA

Jeśli tylko zachodzi podejrzenie, że użytkowanie urządzenia nie jest bezpieczne, musi ono natychmiast zostać wyłączone. Należy uniemożliwić przypadkowe ponowne włączenie. Użytkowanie urządzenia może nie być bezpieczne, gdy np.:

- urządzenie działa nieprawidłowo,
- obudowa urządzenia nosi ślady uszkodzeń,
- urządzenie, które zostało poddane nadmiernym obciążeniom.
- urządzenie było przechowywane w nieprawidłowy sposób,
- oznaczenia lub etykiety na urządzeniu są nieczytelne.

Zaleca się zwrócenie wadliwego lub uszkodzonego urządzenia (także w przypadku podejrzeń tego rodzaju) firmie **RugGear Ltd.** w celu kontroli.

### 6. DALSZE WSKAZÓWKI BEZPIECZEŃSTWA

- Nie dotykać ekranu urządzenia ostrymi przedmiotami. Cząstki pyłu i paznokcie mogą porysować ekran. Utrzymywać ekran w czystości. Delikatnie usuwać kurz z ekranu za pomocą miękkiej szmatki tak, aby go nie zarysować.
- Nie umieszczać urządzenia w środowiskach, w których panuje zbyt wysoka temperatura, ponieważ może to prowadzić do nagrzania się baterii, a w efekcie do pożaru lub wybuchu.
- Nie ładować urządzenia w pobliżu jakichkolwiek substancji łatwopalnych lub wybuchowych.
- Ładować urządzenie tylko w suchych pomieszczeniach.
- Nie ładować urządzenia w wilgotnym lub zapylonym otoczeniu.

- Nie należy korzystać z urządzenia w miejscach, gdzie jest to zabronione.
- Nie wystawiać urządzenia ani ładowarki na działanie silnych pól magnetycznych, wytwarzanych np. przez kuchnie indukcyjne lub kucharki mikrofalowe.
- Nie otwierać urządzenia samemu i nie wykonywać samodzielnie napraw. Nieprawidłowo wykonane naprawy mogą doprowadzić do zniszczenia urządzenia, jego zapalenia się lub wybuchu. Urządzenie mogą naprawiać tylko autoryzowani fachowcy.
- Należy używać wyłącznie akcesoriów dopuszczonych przez **RugGear Ltd.**
- Należy wyłączać urządzenie w szpitalach lub innych placówkach medycznych. To urządzenie może wpłynąć negatywnie na działanie takich urządzeń medycznych, jak rozruszniki serca lub aparaty słuchowe. Między urządzeniem a rozrusznikiem serca należy zachować zawsze bezpieczną odległość wynoszącą co najmniej 15 cm.
- Upewnij się, że poziom głośności nie jest ustawiony zbyt wysoko podczas podłączania słuchawek i słuchawek w celu ochrony słuchu.
- W przypadku użycia urządzenia podczas kierowania pojazdem silnikowym należy przestrzegać odpowiednich ustaw danego kraju.
- Przed czyszczeniem urządzenia należy wyłączyć je i wyjąć z niego kabel ładowarki.
- Do czyszczenia urządzenia lub ładowarki nie wolno używać środków chemicznych. Należy czyścić urządzenie miękką, zwilżoną, antyelektrostatyczną ściereczką.
- Adapter musi znajdować się w pobliżu urządzenia i być łatwo dostępny.
- Produkt może być podłączany wyłącznie do interfejsu USB w wersji USB 2.0.
- Nie wyrzucać starych i nieużywanych baterii litowych do kosza. Jako użytkownik są Państwo zobowiązani do oddania zużytych akumulatorów do utylizacji zgodnej z przepisami prawa.
- Użytkownik ponosi wyłączną odpowiedzialność za wszelkie straty i szkody spowodowane przez złośliwe oprogramowanie pobrane podczas korzystania z sieci lub inne funkcje wymiany danych. Firma **RugGear Ltd.** nie ponosi odpowiedzialności za roszczenia wnoszone na tej podstawie.



#### Ostrzeżenie

Firma **RugGear Ltd.** nie ponosi żadnej odpowiedzialności za szkody spowodowane poprzez niewystosowanie się do powyższych zaleceń lub poprzez nieprawidłowe korzystanie z urządzenia.

#### 7. KONSERWACJA / NAPRAWA

Należy w razie potrzeby zwracać uwagę na obowiązujące wytyczne ustawowe dotyczące okresowych kontroli, takie jak np. rozporządzenie o bezpieczeństwie użytkownika. Urządzenie nie posiada żadnych części do obsługi przez użytkownika. Zaleca się przeprowadzanie kontroli zgodnie z przepisami bezpieczeństwa i wytycznymi. W przypadku problemów z urządzeniem prosimy skontaktować się ze sprzedawcą lub centrum serwisowym. Jeśli urządzenie wymaga naprawy, należy skontaktować się z serwisem lub ze sprzedawcą.

#### 8. BATERIA

Bezpośrednio po zakupie bateria nie jest w pełni naładowana, ale w stopniu, który umożliwia uruchomienie urządzenia. Aby uzyskać najwyższą wydajność i trwałość baterii, należy całkowicie rozładować baterię, a następnie przez pierwsze trzy cykle ładowania ładować ją do pełna.

##### Uwaga:

Model RG725 może być ładowany prądem 5 V/2A. Ładowanie prądem o wyższym napięciu lub natężeniu może uszkodzić telefon.

Niebezpieczeństwo wybuchu w przypadku wymiany baterii na baterie niewłaściwego typu. Zużyte baterie należy utylizować zgodnie z instrukcjami.

#### 9. PRZYGOTOWANIE

##### 9.1 Instalacja i wyjmowanie akumulatora, instalacja karty SIM i karty micro SD

9.1.1 Obracaj śrubę pokrywki akumulatora przeciwnie do wskazówek zegara zgodnie z ilustracją, aż do odkręcenia pokrywki akumulatora.

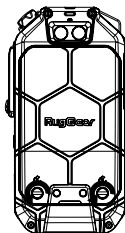

9.1.2. Włóż kartę nano SIM i kartę micro SD w kierunku pokazanym na ilustracji.

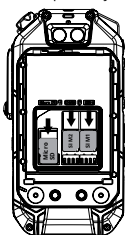

9.1.3 Po włożeniu kart wciśnij akumulator do komory akumulatora.

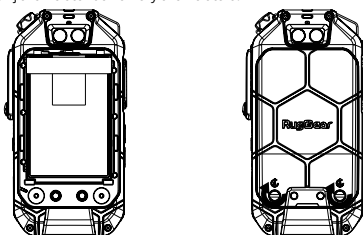

9.1.4 Zamknij pokrywę akumulatora i obracaj śrubę pokrywy akumulatora zgodnie ze wskazówkami zegara.

9.1.5 Wymywanie akumulatora: Najpierw zdejmij pokrywę akumulatora zgodnie z ilustracją, a następnie podważ wkrętakiem górną część akumulatora, aż akumulator wyskoczy.

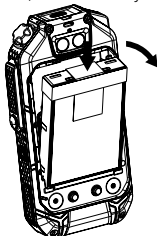

**Uwaga:**

Po zakończeniu instalacji sprawdź, czy gumowe zaślepki gniazda słuchawek i gniazda USB są nienaruszone i włożone na miejsce, aby zapewnić wodoodporność i pyłoszczelność telefonu. W poniższych rozdziałach ten temat nie będzie już poruszany osobno.

**Wkładanie/wyjmowanie karty pamięci:**

Aby przechowywać więcej danych multimedialnych, włóż kartę pamięci. W tym urządzeniu można stosować karty pamięci micro SD o pojemności do 64 GB.

**9.2 Montaż zaczepu na pasek**

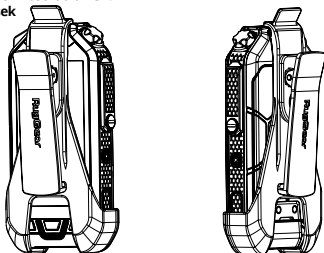

Zaczep na pasek RG725 można zamontować po wewnętrznej stronie na pokrywie akumulatora lub ekranie zgodnie z ilustracją.

### 9.3 Ładowanie

Wymij gumową zaślepkę gniazda USB w kierunku przedstawionym na ilustracji i podłącz kabel do tego telefonu, aby rozpocząć ładowanie.

Używaj wyłącznie zatwierdzonych przez RugGear ładowarek i kabli, ponieważ nielicencjonowane produkty mogą powodować wybuch akumulatora lub uszkodzenie urządzenia.

Urządzenie można ładować wyłącznie w temperaturze otoczenia mieszczącej się w zakresie od +0°C do +45°C. Normalny zakres temperatury roboczej tego telefonu komórkowego to -10°C do 50°C.

Zalecamy korzystanie z telefonu komórkowego w tym zakresie temperatur.

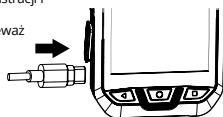

### 9.4 Instrukcja dotycząca kontrolki LED

#### Jeśli akumulator nie jest naładowany

- Świeci na niebiesko  
Kiedy interkom działa i sieć jest dobra
- Niebieskie światło gaśnie  
Kiedy występują zakłócenia sieci lub doszło do nagłego przerwania komunikacji
- Świeci na zielono  
Podczas odbierania głosu przez interkom
- Miga na zielono  
Podczas odbierania wiadomości przez interkom
- Świeci na czerwono  
Rozpoczynanie funkcji interkomu PTT

#### Ładowanie

- Miga na czerwono (raz na 5 sekund)  
Ładowanie telefonu w toku i funkcja interkomu jest wyłączona
- Świeci na czerwono/zielono/niebiesko i miga na czerwono raz na 5 sekund  
Ładowanie telefonu w toku i funkcja interkomu jest wyłączona. Kontrolka świeci i kolor jest taki sam, jak powyżej
- Czerwona kontrolka jest zgaszona podczas ładowania  
Ładowanie zakończone

## 10. WPROWADZENIE DO FUNKCJI

### 10.1 Instrukcje dotyczące pokręćla radia FM

Obrotowe pokręćlo zapewnia płynną regulację.



Obracanie zgodnie ze wskazówkami zegara:

Stopniowa zmiana kanałów na wyższe, połączenie głosowe telefonu nadawane na bieżącym kanale.

Obracanie przeciwnie do wskazówek zegara:

Stopniowa zmiana kanałów na niższe, połączenie głosowe telefonu nadawane na bieżącym kanale.

### 10.2 Alarm wielofunkcyjny (LWP)

Alarm wielofunkcyjny oznacza funkcję wykrywającą stan telefonu podczas ruchu i spoczynku oraz automatycznie powiadamiającą osoby kontaktowe do kontaktu w sytuacjach awaryjnych przez połączenie głosowe/SMS.

1. Domyślne hasło 1122.
2. Po pierwszym otwarciu aplikacji konieczne jest ustawienie domyślnego numeru telefonu dla alarmu.
3. Jeśli telefon komórkowy wykorzystuje dwie karty SIM, konieczne jest wprowadzenie domyślnego numeru telefonu dla połączeń głosowych/SMS.
4. Anulowanie czynności spowoduje przerwanie procedury aplikacji i konieczność jej ponownego zamknięcia i otwarcia w celu wznowienia procedury konfiguracji alarmu.
5. Alarm nie zostanie uruchomiony, gdy telefon jest podłączony do ładowarki USB.

Tryb uruchamiania alarmu:

Alarm jednym przyciskiem:

Wciśnij przycisk SOS, aby bezpośrednio uruchomić procedurę alarmową.

Alarm o niskim poziomie naładowania:

Alarm zostanie uruchomiony, gdy poziom naładowania akumulatora telefonu spadnie poniżej 20%.

Alarm ruchu:

"Odchylenie od pionu o 45°.

Alarm zostanie uruchomiony, gdy telefon komórkowy zostanie odchyłony od pionu o kąt przekraczający 45°."

"Upuszczenie

Alarm zostanie uruchomiony po upuszczeniu telefonu."

"Bezruch

Alarm zostanie uruchomiony, jeśli telefon nie będzie poruszał się przez pewien czas."

Procedura alarmu:

Uruchomienie alarmu – Alarm wstępny – Połączenie głosowe na alarmowy numer telefonu – Połączenie głosowe z inną osobą kontaktową – ..... – (wysłanie wiadomości SMS ze współrzędnymi lokalizacji do osoby kontaktowej).

### 10.3 Instrukcja dotycząca korzystania z przycisku użytkownika:

Telefon obsługuje przyciski użytkownika, dzięki czemu można ich używać do korzystania z szybkiego dostępu do aplikacji.

Główna funkcja przycisku użytkownika polega na szybkim otwieraniu aplikacji wybranej przez użytkownika.

„PTT” na liście oznacza: Przytrzymaj przycisk użytkownika, aby włączyć programową funkcję komunikacji jednokierunkowej PTT.

## 11. RECYKLING

Przekreślony symbol pojemnika na śmieci na produkcie, baterii, dokumentacji lub opakowaniu przypomina, że wszystkie zużyte produkty elektryczne, elektroniczne, baterie i akumulatory należy oddać do selektywnej zbiórki odpadów. Wymóg ten ma zastosowanie w Unii Europejskiej. Produktów tych nie wolno wyrzucać do ogólnego pojemnika na odpady komunalne. Zużyte produkty elektroniczne, baterie i opakowania należy oddawać do specjalnych punktów zbiórki. W ten sposób można zapobiec niekontrolowanemu pozbywaniu się odpadów i promować recykling materiałów. Bardziej szczegółowe informacje dostępne są u sprzedawców detalicznych, władz lokalnych, krajowych organizacji ds. odpowiedzialności producentów lub u lokalnego przedstawiciela firmy **RugGear Ltd.**



## 12. WYNIKI BADANIA CE SAR (SWOISTEGO TEMPRA POCHŁANIANIA ENERGII)

Limit SAR w Europie wynosi 2,0 W/kg. Urządzenie zostało również przetestowane pod kątem tego limitu SAR. Najwyższa wartość SAR zgłoszona zgodnie z niniejszym standardem podczas certyfikacji produktu wynosi przy prawidłowym noszeniu przy ciele 0,58 W/kg a kiedy noszone noszone na ciele to 1,50 W / kg. Urządzenie przebadano pod kątem zastosowań typowych, gdzie tył aparatu znajdował się w odległości 5 mm od ciała. Urządzenie jest zgodne ze specyfikacjami dotyczącymi fal radiowych, jeśli jest używane w odległości 5 mm od ciała. Zaczep do paska, pokrowiec i podobne akcesoria nie powinny zawierać elementów metalowych. Korzystanie z akcesoriów niespełniających tych wymagań może spowodować niespełnienie wymogów zakresie oddziaływania częstotliwości radiowej, dlatego należy ich unikać.

## 13. ZNAKAMI TOWAROWYMI

- Google™ jest znakiem towarowym firmy Google LLC.
- Wszystkie inne marki i prawa autorskie są własnością ich poszczególnych właścicieli.

## 14. GWARANCJA

- Dla klientów europejskich sprawdź: <https://ruggear.com/warranty-terms/>
- Dla klientów w obu Amerykach proszę sprawdzić: <https://ruggear.com/terms-and-conditions-americas/>
- Aby uzyskać informacje FCC, przejdź na stronę [www.RugGear.com](http://www.RugGear.com) i znajdź ją w sekcji "Wsparcie".

## PORTUGUESA

### 1. DIAGRAMA DE ASPECTO

- 1. Botão de alimentação:** Quando o equipamento é ligado, prima continuamente esta tecla para seleccionar Desligar/reiniciar; pressione ligeiramente para desligar/ligar o ecrã.
- 2. Botão Personalizar:** Abra a aplicação/interruptor especificada com a definição "Botão Personalizar" no sistema. Consulte a secção 10.3 para obter mais pormenores.
- 3. Botão de volume:** Ajuste o volume.
- 4. Interface USB:** A interface do Tipo C para carregar o telemóvel e transmissão de dados.
- 5. Microfone principal**
- 6. Tecla SOS:** Alarme utilizando uma tecla, que vai ser utilizada depois de definir a aplicação do alarme multifunções. Consulte a secção 10.2 para obter mais pormenores.
- 7. Indicadores LED:** Instruções sobre o estado do telemóvel. Consulte a secção 9.4 para obter mais pormenores.
- 8. Câmara dianteira**
- 9. Botão FM:** Comutação de canal de comunicação de software. Consulte a secção 10.1 para obter mais pormenores.
- 10. Altifalante dianteiro**
- 11. Botão Voltar/Início/"Aplicações abertas recentemente":** Volta para o menu anterior/ecrã inicial/apresenta os programas pendentes definidos em segundo plano.
- 12. Altifalante de retorno profissional ou interface de microfone:** Interface para auscultadores de 13 pinos, compatível com microfone de retorno MOTO PMMN4022A.
- 13. Botão da câmara:** Noutras aplicações, pressione continuamente para activar a função de câmara. Aplicação na câmara: Pressione breve para utilizar a função de câmara e continuamente para disparo contínuo.
- 14. Lanterna:** 4 Intermitentes realçado.
- 15. Microfone secundário**
- 16. Câmara traseira**
- 17. Parafuso da tampa da bateria:** Rode-o para a esquerda para afrouxar e para a direita para apertar a tampa da bateria.
- 18. Montar o contacto de carga:** Ligue o carregador.

### 2. INTRODUÇÃO

Este documento contém informações e normas de segurança que devem ser observadas de forma a assegurar a operação segura do aparelho **RG725** de acordo com as condições descritas. A não observação destas informações e instruções pode ter consequências perigosas ou infringir as normas.

Antes de utilizar o aparelho, leia o Manual de instruções e estas instruções de segurança. ! Em caso de informações contraditórias são válidas as instruções inglesas nestas Instruções de segurança.

A Declaração de conformidade EU actual, os Certificados de exame de tipo, as Instruções de segurança e o Manual de instruções podem ser descarregados em [www.RugGear.com](http://www.RugGear.com) ou solicitados junto da **RugGear Ltd.**

### 3. RESERVA

O conteúdo do presente documento baseia-se na função actual do aparelho. A **RugGear Ltd.** não assume, nem explicitamente nem implicitamente, qualquer responsabilidade pela veracidade ou integridade do conteúdo deste documento, incluindo, mas não limitado, garantias implícitas de capacidade de comercialização ou adequação a um fim específico, a menos que, as leis ou jurisprudência aplicáveis estabeleçam uma responsabilidade obrigatória.

A **RugGear Ltd.** reserva-se o direito de efetuar alterações a este documento ou de o retirar, a qualquer momento, sem aviso prévio. Modificações, lapsos e erros de impressão não dão direito a indemnizações. Todos os direitos reservados.

A **RugGear Ltd.** não assume qualquer responsabilidade por perdas de dados ou quaisquer outros danos similares causados por utilização incorreta do aparelho.

### 4. DECLARAÇÃO DE CONFORMIDADE EU

A Declaração de conformidade EU encontra-se no final deste Manual.



### 5. ERROS E CARGAS NÃO PERMITIDAS

Logo que haja suspeita de que a segurança do equipamento foi comprometida, o equipamento deve ser colocado fora de serviço. A recolocação inadvertida em funcionamento tem de ser evitada. A segurança do aparelho pode ser colocada em perigo, por ex., se:

- ocorrerem anomalias,
- forem visíveis danos na caixa do aparelho
- o aparelho tiver sido sujeito a cargas excessivas,
- o aparelho tiver sido incorretamente armazenado,
- as inscrições no aparelho já não forem legíveis.

Recomendamos que um aparelho que apresente erros ou sobre o qual haja suspeitas de erros, seja enviado para verificação para a **RugGear Ltd.**

### 6. OUTRAS INSTRUÇÕES DE SEGURANÇA

- Não toque no visor com objetos pontiagudos. A poeira e a sujidade ou as suas unhas podem riscar o vidro do visor. Mantenha o vidro do visor limpo, limpando-o regularmente com um pano macio.
- Não exponha o aparelho a temperaturas elevadas, pois isso poderá levar a sobreaquecimento da bateria, o que poderá causar um incêndio ou, na pior das hipóteses, uma explosão.
- Não carregue o aparelho na proximidade de substâncias inflamáveis ou explosivas.
- Carregue o aparelho apenas em espaços interiores secos.



- Não carregue o aparelho em ambientes húmidos ou com pó.
- Não utilize o aparelho em áreas nas quais a sua utilização é proibida.
- Não exponha o aparelho ou o carregador a quaisquer campos magnéticos fortes, como os produzidos, por ex., por fugões de indução ou fornos microondas.
- Não tente abrir o aparelho ou efetuar quaisquer reparações. As reparações incorretas podem causar avaria do aparelho, incêndio ou explosão. O aparelho só deve ser reparado por técnicos autorizados.
- Utilize somente acessórios autorizados pela **RugGear Ltd.**
- Desligue o aparelho em hospitais ou outras instalações médicas. Este aparelho pode interferir no funcionamento de dispositivos médicos como pacemakers ou aparelhos auditivos. Mantenha sempre uma distância de segurança de, pelo menos, 15 cm entre o aparelho e um pacemaker.
- Certifique-se de que o nível de volume não esteja ajustado muito alto ao conectar fones de ouvido e fones de ouvido para proteger sua audição.
- Ao utilizar o aparelho enquanto comanda um veículo, preste atenção às respetivas leis estatais.
- Antes de limpar o aparelho, desligue-o e retire o cabo de carregamento.
- Não utilize quaisquer produtos químicos para limpar o aparelho ou o carregador. Limpe os aparelhos com pano antiestático macio e humedecido.
- O adaptador deve ser instalado perto do equipamento e deverá ser facilmente acessível.
- O produto apenas deve ser ligado a uma interface USB, de versão USB2.0.
- As baterias NÃO devem ser colocadas no lixo doméstico. Como consumidor, é obrigado a enviar as baterias velhas para eliminação correta por um profissional.
- O utilizador é o responsável por vírus de computador resultantes da utilização das funções de internet. Não existe direito a recurso contra a **RugGear Ltd.**



#### Aviso

A **RugGear Ltd.** não assume qualquer responsabilidade por danos causados pela não observância destas instruções ou utilização incorreta do aparelho.

### 7. MANUTENÇÃO / REPARAÇÃO

Observe as diretivas legais eventualmente válidas sobre inspeções periódicas como, p. ex., a norma de segurança operacional! O aparelho em si, não possui quaisquer peças que necessitem de manutenção. Recomenda-se a realização de uma verificação com base nos critérios estabelecidos nas Normas e Instruções de segurança. Se o seu aparelho necessitar de reparação, entre em contacto com um Centro de serviço autorizado ou com o seu vendedor. As reparações só devem ser efetuadas pela RugGear Ltd. ou Centros de serviço autorizados, caso contrário não será garantida a segurança do aparelho.

### 8. BATERIA

No ato da entrega a bateria não está completamente carregada. No entanto, o aparelho pode ser completamente ativado. Para obtenção do melhor desempenho da bateria, esta deve ser totalmente descarregada e novamente carregada a 100% nas primeiras três utilizações.

#### Aviso:

O RG725 suporta cargas de 5V/2A. Correntes de carga superiores podem danificar o seu telefone.

Risco de explosão caso a bateria seja substituída por outra incorreta. Elimine baterias gastas de acordo com as instruções.

### 9. PREPARAÇÃO

#### 9.1 Instalar e remover a bateria; instalar os cartões Nano-SIM e Micro SD

9.1.1 Rode o parafuso da tampa da bateria para a esquerda, como indicado, até a tampa da bateria ser desapertada.

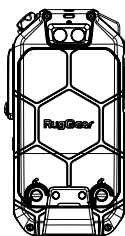

9.1.2. Instale os cartões Nano-SIM e Micro SD de acordo com a direcção indicada.

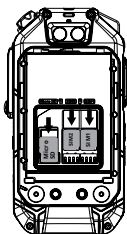

9.1.3 Depois de inserir os cartões, insira a bateria no respectivo compartimento.

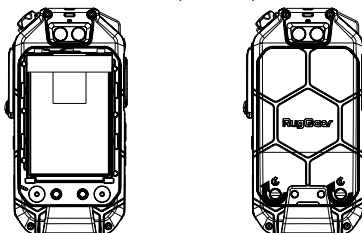

9.1.4 Feche a tampa da bateria e rode o parafuso da tampa da bateria para a direita.

9.1.5 Retirar a bateria: Retire primeiro a tampa da bateria, conforme indicado, inserindo a chave de fenda na parte superior da bateria até a bateria sair.

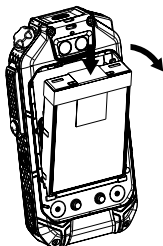

**Nota:**

Após a instalação, certifique-se de que o auscultador e a ficha de borracha da porta USB do telemóvel estão intactos e fechados para que fiquem à prova de água e pó. Nos restantes capítulos não há qualquer referência a este assunto.

**Instalar/remover o cartão de memória:**

Deve inserir um cartão de memória para armazenar dados de multimédia adicionais. Este dispositivo tem capacidade para aceitar cartões de memória Micro SD de 64 GB.

**9.2 Colocar o gancho de cintura**

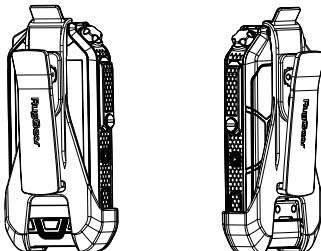

O gancho de cintura RG725 pode ser montado para dentro com a tampa da bateria, ou o ecrã de visualização pode ser apresentado.

### 9.3 Carregar

Puxe para fora a ficha de borracha USB na direcção indicada na figura e ligue o cabo a este telemóvel para iniciar o processo de carga.

Utilize apenas os carregadores e os cabos de licença abrangente RugGear porque os produtos não licenciados podem fazer com que a bateria exploda ou danificar o dispositivo.

Só pode carregar o dispositivo a uma gama de temperaturas de +0 °C a +45 °C. A temperatura normal de funcionamento deste telemóvel é de -10 °C a 50 °C. É recomendável utilizar o telemóvel de acordo com esta gama de temperaturas.

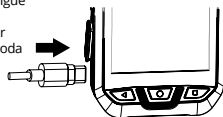

### 9.4 Instruções para indicadores LED

#### Se a bateria não estiver carregada:

- A luz azul acende-se:  
Quando o intercomunicador está online e a rede está em boas condições.
- A luz azul apaga-se:  
Quando a rede é interrompida ou desliga-se de maneira abrupta.
- A luz verde acende-se:  
Quando receber mensagens de voz por intercomunicador.
- A luz verde fica intermitente:  
Quando receber mensagens por intercomunicador.
- A luz vermelha acende-se:  
Iniciar o retorno.

#### Carregar:

- O indicador luminoso vermelho pisca (a cada 5 segundos):  
O telemóvel está a carregar e o retorno está offline.
- A luz vermelha/verde/azul acende-se e a luz vermelha pisca a cada 5 segundos:  
O telemóvel está a carregar e o retorno está online. O indicador luminoso e a cor é idêntica ao indicado acima.
- A luz vermelha desliga-se durante o processo de carga:  
Carga concluída.

## 10. INTRODUÇÃO ÀS FUNÇÕES

### 10.1 Instruções sobre o botão FM

O botão é contínuo e pode ser rodado.



Rotação para a direita:

O número do canal aumenta gradualmente, o sistema de voz do telemóvel transmite o canal actual.

Rotação para a esquerda:

O número do canal diminui, o sistema de voz do telemóvel transmite o canal actual.

### 10.2 Alarme multifuncional (LWP)

O alarme multifuncional diz respeito à funcionalidade que detecta o estado do telemóvel em movimento e em pausa e notifica automaticamente o contacto de emergência por chamada/SMS.

1. Palavra-passe predefinida: 1122.
2. Depois de abrir a aplicação pela primeira vez, tem de definir um número de telemóvel predefinido para o alarme.
3. Se o telemóvel utilizar dois cartões SIM, tem de definir um número de telefone predefinido para marcação/SMS.
4. Se alguma operação for interrompida, o processo da aplicação vai ser interrompido e terá de [fechar/abrir] de novo a aplicação para poder repor o processo de alarme.
5. O alarme não vai ser accionado se o telemóvel estiver ligado a um carregador USB.

Modo de accionamento do alarme:

- Alarme de um botão:  
Clique na tecla SOS para accionar directamente o processo de alarme.
- Alarme de bateria fraca:  
Um alarme é accionado quando o nível de carga da bateria do telemóvel é inferior a 20 %.
- Alarme de movimento:  
Inclinação de 45° na vertical:  
É accionado um alarme quando o ângulo entre o telemóvel e a direcção vertical é superior a 45°.  
Queda:  
Um alarme é accionado quando o telemóvel sofre uma queda.  
Sem movimento:  
Um alarme é accionado quando o telemóvel não se move durante um determinado período.
- Processo de alarme:  
Accionar alarme – Pré-alarma – Telefonar para o número de telefone de alarme – Telefonar para outro contacto – ..... – (enviar uma ligação de SMS com coordenadas para o contacto).

### 10.3 Instruções de utilização do botão Personalizar:

O telemóvel é compatível com botões personalizados, para que possa utilizá-los para aplicações rápidas.

A função principal do botão personalizado é abrir rapidamente a aplicação que especificar.

"PTT" na lista significa: Pressione continuamente a tecla Personalizar para permitir o retorno de software.

#### 11. RECICLAGEM

O símbolo do contenedor de lixo sobre rodas riscado, que se encontra no produto, na bateria, na documentação ou no material de embalagem, significa que os produtos elétricos e eletrônicos, as pilhas e baterias no final da sua vida útil devem ser submetidos a uma recolha de lixo seletiva. Estas normas são válidas na União Europeia. Não elimine estes produtos através do lixo doméstico. Elimine os produtos eletrônicos usados, baterias e material de embalagem sempre nos respetivos locais de recolha. Desta forma evitará a eliminação descontrolada de resíduos e estará a promover a reciclagem de recursos materiais. Poderá obter mais informações junto do comerciante onde adquiriu o produto, empresas regionais de tratamento de resíduos, autoridades estatais para o cumprimento das responsabilidades avançadas dos produtores ou do representante da **RugGear Ltd.** responsável pelo seu país ou região.



#### 12. INFORMAÇÕES SOBRE CERTIFICAÇÃO CE SAR (TAXA DE ABSORÇÃO ESPECÍFICA)

O limite para a SAR (Taxa de Absorção Específica) na Europa é de 2,0 W/kg. O dispositivo foi também testado face a este limite SAR. O valor SAR mais elevado comunicado face a este padrão durante a certificação do produto para utilização corporal é de 0,58 W/kg e quando usado no corpo, o desgaste é de 1,50 W / kg. Este dispositivo foi testado para operações típicas de uso corporal, com a parte de trás do dispositivo mantido a 5mm do corpo. O dispositivo cumpre com especificações de RF quando o dispositivo é usado a uma distância de 5 mm do seu corpo. Ao usar presilhas de cinto, coldres e acessórios semelhantes, estes não deverão conter componentes metálicos na sua construção. O uso de acessórios que não satisfazem estas exigências poderão não permitir conformidade com as exigências de exposição à RF, devendo ser evitados.

#### 13. MARCAS COMERCIAIS

- Google <sup>TM</sup> é uma marca comercial da Google LLC.
- Todas as outras marcas e Copyrights são propriedade dos seus respetivos proprietários.

#### 14. GARANTIA

- Para os clientes europeus, por favor, verifique: <https://ruggear.com/warranty-terms/>
- Para clientes nas Américas, por favor, verifique: <https://ruggear.com/terms-and-conditions-americas/>
- Para obter informações da FCC, acesse [www.RugGear.com](http://www.RugGear.com) e encontre-as na seção "Suporte".

**1. СХЕМАТИЧЕСКОЕ ИЗОБРАЖЕНИЕ**

- 1 Кнопка питания:** Нажмите и удерживайте данную кнопку при включенном питании, чтобы выбрать выключение питания/перезапуск; Кратким нажатием можно выключить/включить экран.
- 2 Кнопка пользовательской функции:** С помощью «кнопки пользовательской функции» в системе вы можете быстро открывать/переключаться на выбранное приложение. См. дополнительную информацию в 10.3.
- 3 Регулятор громкости:** Регулировка громкости.
- 4 USB-интерфейс:** Интерфейс типа С для зарядки мобильных телефонов и передачи данных.
- 5 Главный микрофон**
- 6 Клавиша SOS:** Сигнализация нажатием одной клавиши, которая включается после настройки приложения многофункциональной сигнализации. См. дополнительную информацию в 10.2.
- 7 Светодиодные индикаторы:** Указывают на состояние мобильного телефона. См. дополнительную информацию в 9.4.
- 8 Передняя камера**
- 9 Кнопка-ручка FM:** Служит для программного переключения каналов переговорного устройства. См. дополнительную информацию в 10.1.
- 10. Передний динамик**
- 11 Кнопка возврата/кнопка главного экрана/кнопка «Недавно открытые приложения»:** Возврат в предыдущее меню/возврат на главный экран/отображение программ, работающих в фоновом режиме.
- 12 Интерфейс профессионального наушника для служебной связи или микрофона:** 13-штырьковый интерфейс для наушника, совместимого с микрофоном для служебной связи MOTO PMMN4022A.
- 13 Кнопка камеры:** В других приложениях, длительное нажатие позволяет включить функцию камеры. В приложении камеры: Короткое нажатие позволяет использовать функцию камеры, длительное нажатие позволяет выполнять последовательную съемку.
- 14. Фонарик:** Подсветка 4 вспышками.
- 15. Дополнительный микрофон**
- 16. Задняя камера**
- 17 Винт крышки батарейного отсека:** Вращайте против часовой стрелки, чтобы ослабить и по часовой, чтобы затянуть крышку батарейного отсека.
- 18. Контакт для крепления зарядного устройства:** Служит для подсоединения зарядного устройства.

**2. ВВЕДЕНИЕ**

Этот документ содержит предписания и правила техники безопасности, которые необходимо соблюдать для обеспечения безопасной работы устройства **RG725** в описанных условиях. Неисполнение данных предписаний и требований может иметь опасные последствия или может являться нарушением правил техники безопасности.

Прочтите инструкцию по эксплуатации и инструкцию по технике безопасности перед использованием устройства. В случае возникновения противоречий действительны английские требования в данных правилах техники безопасности.

Действующую Декларацию о соответствии нормам ЕС, сертификаты, инструкции по технике безопасности и руководства пользователей можно найти на сайте [www.RugGear.com](http://www.RugGear.com) или запросить в **RugGear Ltd.**

**3. ОГОВОРКА**

Содержание этого документа основано на текущих функциях устройства. Общество с ограниченной ответственностью **RugGear Ltd.** не берет на себя никакой ответственности с четким указанием на это или без четкого указания на это за правильность или полноту содержания этого документа, включая подразумеваемую гарантию, не не ограничиваясь ней, годности для рынка и годности для определенной цели, за исключением случаев, когда применимые законы или правовые положения в обязательном порядке предписывают ответственность.

Общество с ограниченной ответственностью **RugGear Ltd.** оставляет за собой право в любое время и без предварительного уведомления производить изменения в этом документе или отзываться документ. Изменения, описки и опечатки не являются основанием для требования возмещения ущерба. Все права защищены.

За потерю данных или другой ущерб любого рода, вызванный неправильным применением устройств, **RugGear Ltd.** не несет никакой ответственности.

**4. ДЕКЛАРАЦИЯ СООТВЕТСТВИЯ ЕС**

Декларация соответствия ЕС приведена в конце этого руководства.

**5. НЕИСПРАВНОСТИ И ПОВРЕЖДЕНИЯ**

Если вы опасаетесь, что безопасность устройства была нарушена, устройство должно быть выведено из эксплуатации. Необходимо предотвратить непреднамеренный повторный пуск. Безопасность устройства может быть поставлена под угрозу, если, например:

- если наблюдаются сбои в его работе;
- если на корпусе устройства имеются повреждения;
- если устройство подвергалось чрезмерным нагрузкам;
- при неправильном хранении устройства;
- если маркировка или этикетки на устройстве нечитаемы.

Мы рекомендуем отправить на проверку в **RugGear Ltd.** устройство, которое показывает сообщение об ошибке, или в работе которого возможна ошибка.

## 6. ДОПОЛНИТЕЛЬНЫЕ УКАЗАНИЯ ПО БЕЗОПАСНОСТИ

- Не прикасайтесь к экрану устройства мобильной связи острыми предметами. Вы можете поцарапать экран ногтями или частями пыли. Пожалуйста, содержите экран в чистоте. Аккуратно очищайте экран от пыли с помощью мягкой ткани и следите за тем, чтобы не поцарапать экран.
- Избегайте нахождения устройства в зонах повышенной температуры. Это может привести к нагреву аккумулятора с последующим возгоранием или взрывом.
- Не заряжайте устройство возле горючих или взрывчатых веществ.
- Заряжайте устройство только в сухих помещениях.
- Не заряжайте устройство во влажных или запыленных условиях.
- Не пользуйтесь устройством в местах, где это запрещено.
- Не подвергайте устройство или зарядное устройство воздействию сильных магнитных полей, например от индукционных плит или микроволновых печей.
- Не пытайтесь самостоятельно разбирать и ремонтировать устройство. Ненадлежащий ремонт может привести к выходу устройства из строя, пожару или взрыву. Ремонт устройства должны выполнять только квалифицированные специалисты.
- Используйте только принадлежности, допущенные компанией **RugGear Ltd.**
- Выключайте устройство в клиниках и других медицинских учреждениях. Это устройство может нарушить работу медицинских приборов, например кардиостимуляторов или слуховых аппаратов. Всегда соблюдайте расстояние не менее 15 см между устройством и кардиостимулятором.
- Убедитесь, что уровень громкости не установлен слишком высоким при подключении наушников и наушников для защиты слуха.
- При использовании устройства во время управления автомобилем соблюдайте соответствующие правила.
- Перед очисткой выключите устройство и отсоедините зарядный кабель.
- Не используйте химические вещества для очистки устройства или зарядного устройства. Очищайте устройство влажной мягкой антистатической тканью.
- Адаптер должен быть установлен вблизи оборудования и должен быть легко доступен.
- Продукт должен подключаться только к USB-разъему версии USB2.0.
- Батареи не в бытовых отходов. Как потребитель вы обязаны сдавать использованные аккумуляторы на утилизацию в уполномоченную компанию.
- загружаемыми из интернета или при использовании других функций обмена данными устройства мобильной связи, несет исключительно пользователь. Компания **RugGear Ltd.** не может быть привлечена к ответственности по любому из данных исков.



### Предупреждение

**RugGear Ltd.** не несет ответственности за ущерб, причиненный вследствие несоблюдения данных рекомендаций или неправильного использования устройства мобильной связи.

## 7. ОБСЛУЖИВАНИЕ / РЕМОНТ

Соблюдайте законодательные нормы в отношении периодических проверок, например Положение о безопасности на производстве! Данное устройство мобильной связи как таковое не содержит деталей, обслуживаемых пользователем. Рекомендуется производить его осмотры согласно правилам и мерам по технике безопасности. В случае возникновения проблем с устройством мобильной связи свяжитесь с поставщиком или обратитесь в сервисный центр. Если необходимо произвести ремонт устройства мобильной связи, можно также обратиться в сервисный центр или к поставщику.

## 8. АККУМУЛЯТОР

При покупке устройства мобильной связи аккумулятор заряжен не полностью, но его заряда достаточно для включения устройства. Чтобы максимально улучшить работу аккумулятора и увеличить время его работы в автономном режиме, полностью разрядите аккумулятор, а затем зарядите его до максимума в течение первых трех циклов зарядки.

### Внимание:

RG725 поддерживает зарядку 5V/2A, использование любого более высокого зарядного тока (напряжения) может повредить ваш телефон.

Существует риск взрыва, если батарея заменена батареей неверного типа. Утилизируйте использованные батареи в соответствии с инструкциями.

## 9. ПОДГОТОВКА

### 9.1 Установка аккумуляторной батареи, SIM-карты Nano и карты Micro SD

9.1.1 Поворачивайте винт крышки батарейного отсека против часовой стрелки, как показано на рисунке, пока крышка батарейного отсека не высвободится.

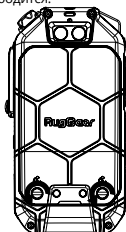

9.1.2. Установите SIM-карту Nano и карту Micro SD в указанном направлении.

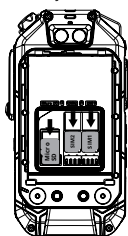

9.1.3 Вставив карты, вставьте батарею обратно в батарейный отсек.

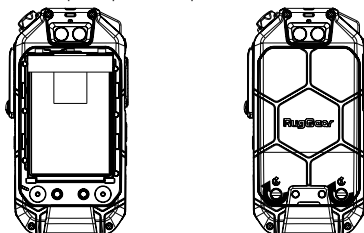

9.1.4 Закройте крышку батарейного отсека и поверните винт крышки батарейного отсека по часовой стрелке.

9.1.5 Снятие аккумуляторной батареи: Извлеките крышку батарейного отсека, как показано на рисунке, вставив отвертку в верхнюю часть батареи так, чтобы батарея выскочила наружу.

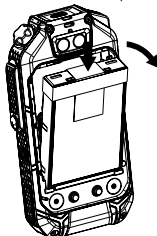

**Примечание.**

После установки убедитесь, что резиновые крышки разъема для наушников и USB надежно закрыты, чтобы обеспечить защиту телефона от воды и пыли. Далее в тексте на это не будет обращать отдельное внимание.

**Установка/снятие карты памяти:**

Для хранения дополнительных мультимедийных данных необходимо вставить карту памяти. Данное устройство может принимать карты памяти Micro SD объемом до 64 Гб.

**9.2 Установка зажима для крепления к поясному ремню**

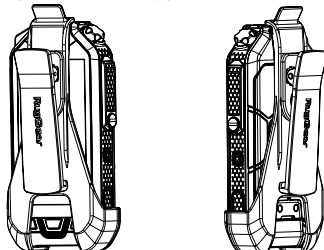

Зажим для крепления к поясному ремню RG725 можно установить по направлению внутрь к крышке батарейного отсека или экрану, как показано на рисунке.

### 9.3 Зарядка

Извлеките резиновую крышку USB-порта в указанном направлении и подключите кабель к данному мобильному телефону, чтобы начать зарядку.

Используйте только лицензированные RugGear зарядные устройства и кабели, так как нелицензионные устройства могут привести к взрыву батареи или повредить ваше устройство.

Устройство допускается заряжать только при температуре окружающего воздуха от +0 °C до +45 °C. Рабочий диапазон температуры данного мобильного телефона составляет от -10 °C до 50 °C. Эксплуатацию мобильного телефона рекомендуется выполнять в пределах данного диапазона температуры.

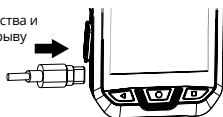

### 9.4 Инструкции к светодиодным индикаторам

#### Если батарея не заряжена:

- Будет гореть синий свет:
  - Если переговорное устройство включено и имеется устойчивое сетевое подключение.
- Синий свет погаснет:
  - Если сетевое подключение прервано или внезапно разорвано.
- Загорится зеленый свет:
  - При приеме голоса через переговорное устройство.
- Замигает зеленый свет:
  - При приеме сообщений через переговорное устройство.
- Загорится красный свет:
  - Задействование служебной связи.

#### Зарядка:

- Красный свет мигает (каждые 5 секунд):
  - Телефон заряжается, служебная связь выключена.
- Горит красный/зеленый/синий свет, красный свет мигает каждые 5 секунд:
  - Телефон заряжается, служебная связь включена. Индикатор горит, цвет идентичен указанному выше.
- Красный свет выключен во время зарядки:
  - Зарядка выполнена.

## 10. ВВЕДЕНИЕ В ФУНКЦИИ

### 10.1 Инструкции к кнопке-ручке FM

Кнопку можно плавно вращать.



Вращение по часовой стрелке:

Постепенный рост частоты канала, голосовое вещание мобильного телефона идет по текущему каналу.

Вращение против часовой стрелки:

Постепенное снижение частоты канала, голосовое вещание мобильного телефона идет по текущему каналу.

### 10.2 Многофункциональная сигнализация (LWP)

Многофункциональная сигнализация является функцией, которая определяет состояние мобильного телефона при движении и в неподвижном состоянии и автоматически оповещает контактное лицо для экстренной связи по телефону/через SMS.

Многофункциональная сигнализация является функцией, которая определяет состояние мобильного телефона при движении и в неподвижном состоянии и автоматически оповещает контактное лицо для экстренной связи по телефону/через SMS.

1. Пароль по умолчанию: 1122.
2. При первом использовании приложения, вам понадобится установить номер телефона по умолчанию для сигнализации.
3. Если мобильный телефон использует две SIM-карты, то вам необходимо будет установить номер телефона по умолчанию для звонков/SMS.
4. Прекращение каких-либо операций прервет процесс работы обновления, после чего потребуются заново [закрыть/открыть] приложение, чтобы сбросить процесс сигнализации на настройки по умолчанию.
5. Сигнализация не будет работать, если мобильный телефон подключен к зарядному устройству USB.

Режим срабатывания сигнализации:

- Сигнализация одной клавишей:
  - Нажмите клавишу SOS, чтобы напрямую задействовать сигнализацию.
- Сигнализация о низком уровне заряда батареи:
  - Сигнализация срабатывает, если заряд батареи мобильного телефона падает ниже 20 %.
- Сигнализация о движении:
  - Вертикальный наклон 45°:
    - Сигнализация срабатывает, если угол между мобильным телефоном и вертикальным направлением составляет выше 45°.

Падение:

Сигнализация срабатывает при падении мобильного телефона.

Отсутствие движения:



Сигнализация срабатывает, если мобильный телефон не двигается в течение определенного периода времени.

- Процесс работы сигнализации:

Срабатывание сигнализации – предварительная сигнализация – вызов номера телефона для экстренной связи – вызов других контактных лиц – ..... – (передача SMS-ссылки с координатами контактного лицу).

### 10.3 Инструкции по использованию пользовательской кнопки:

Ваш телефон поддерживает пользовательские кнопки, которые можно использовать для ускорения работы с приложениями.

Основной функцией пользовательской кнопки является быстрый запуск указанного вами приложения. «РТТ» в списке означает: Длительное нажатие пользовательской клавиши позволяет включить программную служебную связь.

### 11. ПЕРЕРАБОТКА

Знак перечеркнутого мусорного контейнера на самом изделии, его аккумуляторе, в сопроводительной документации или на упаковке означает, что все электрические и электронные изделия, батареи и аккумуляторы подлежат отдельной утилизации после завершения срока службы. Данное требование применяется в странах Европейского Союза. Не утилизируйте данные изделия вместе с неотсортированными городскими отходами. Всегда возвращайте отработанные электронные изделия, аккумуляторы и упаковочные материалы в специальные пункты сбора. Это позволит предотвратить неконтролируемые выбросы отходов и способствует повторному использованию материалов. Более подробную информацию можно получить у поставщика изделия, местных учреждений по утилизации, организаций, ответственных за отечественных производителей, или у регионального представителя **RugGear Ltd.**



### 12. ИНФОРМАЦИЯ О СЕРТИФИКАЦИИ CE SAR (УДЕЛЬНЫЙ КОЭФФИЦИЕНТ ПОГЛОЩЕНИЯ)

Предел SAR в Европе составляет 2,0 Вт / кг. Устройство также было проверено на соответствие этому пределу SAR. Наивысшее значение SAR, указанное в этом стандарте при сертификации продукции для использования на ухе, составляет 0,58 Вт / кг и при правильном износе на теле Это 1,50 Вт / кг. Это устройство было протестировано для типичных операций с корпусом, когда задняя часть инструкции хранилась на расстоянии 5 мм от корпуса. Устройство соответствует спецификациям RF, когда устройство используется на расстоянии 5 мм от вашего тела. Скобы и аналогичные аксессуары не должны содержать металлических компонентов в сборке. Использование аксессуаров, которые не удовлетворяют этим требованиям, может не соответствовать требованиям к воздействию радиочастот, и их следует избегать.

### 13. ТОРГОВЫЕ МАРКИ

- Google™ является товарным знаком Google LLC.
- Все прочие торговые марки и авторские права являются собственностью соответствующих владельцев.

### 14. ГАРАНТИЯ

- Для европейских клиентов, пожалуйста, проверьте: <https://ruggear.com/warranty-terms/>
- Для клиентов в Северной и Южной Америке, пожалуйста, проверьте: <https://ruggear.com/terms-and-conditions-americas/>
- Информацию FCC можно найти на сайте [www.RugGear.com](http://www.RugGear.com) и найти в разделе «Поддержка».

## SVENSKA

### 1. UTSEENDE DIAGRAM

- 1. Strömknapp:** När strömmen är på, tryck länge på den här knappen för att välja stäng av/starta om; tryck kort på den för att slå av/på skärmen.
- 2. Anpassningsknapp:** Öppna den angivna applikationen/omkopplaren snabbt med inställningen "Anpassningsknapp" i systemet. Se 10.3 för ytterligare detaljer.
- 3. Volymknapp:** Justera volymen.
- 4. USB-gränssnitt:** Typ-C-gränssnitt för laddning av mobiltelefoner och dataöverföring.
- 5. Huvud-MIK**
- 6. SOS-knapp:** Larm med en knapp, som kommer att användas efter inställning i flerfunktionslarmapplikation. Se 10.2 för ytterligare detaljer.
- 7. LED-indikatorer:** Instruktioner för mobilstatus Se 9.4 för ytterligare detaljer.
- 8. Frontkamera**
- 9. FM-knapp:** Programvaruintercomkanalväxling. Se 10.1 för ytterligare detaljer.
- 10. Främre högtalare**
- 11. Returknapp/start-knapp/ "Nyligen öppnade applikationer"-knapp:** Återgå till föregående meny/återgå till startskärmen/visa de pågående programmen i bakgrunden.
- 12. Professionella talkback-hörlurar eller mikrofongränssnitt:** 13-poligt hörlursgränssnitt, kompatibelt med MOTO PMMN4022A talkbackmikrofon.
- 13. Kameraknapp:** I andra applikationer, tryck länge för att aktivera kamerafunktionen. I kameraapplikationen: Kort tryck för att använda kamerafunktionen och längre tryck för kontinuerlig fotografering.
- 14. Blixt:** 4 blixtar markerad.
- 15. Sekundär MIK**
- 16. Bakre kamera**
- 17. Batteriluckskruv:** Vrid moturs för att lossa och medurs för att dra åt batteriluckan.
- 18. Montera laddningskontakt:** Anslut laddaren.

### 2. INLEDNING

Detta dokument innehåller information och säkerhetsföreskrifter som under alla omständigheter måste beaktas för att säkerställa säker användning av enheten **RG725** under de beskrivna förhållandena. Underlåtenhet att beakta denna information och dessa instruktioner kan få farliga konsekvenser eller bryta mot föreskrifter. Läs bruksanvisningen och denna säkerhetsinformation innan du använder enheten. I händelse av motstridiga uppgifter gäller den engelska versionen av säkerhetsinformationen. Den aktuella EU-överensstämmelseförklaringen, certifikaten, säkerhetsinstruktioner samt bruksanvisningar finns på [www.RugGear.com](http://www.RugGear.com), eller kan beställas från **RugGear Ltd.**

### 3. RESERVATION

Innehållet av detta dokument baserar på apparatens aktuella funktioner. **RugGear Ltd.** garanterar varken uttryckligen eller underförstått för dokumentets korrekthet eller fullständighet, inklusive, men ej begränsat till, den underförstådda garantin för handelsduglighet eller lämpning för ett särskilt ändamål, förutom om användbara lagar eller jurisdiktioner föreskriver ett tvingande ansvar.

**RugGear Ltd.** förbehåller sig att vid varje tidpunkt och utan meddelande kunna utföra ändringar på detta dokument eller helt återropa dokumentet. Ändringar, misstag och tryckfel berättigar ej till kompensation. Alla rättigheter förbehålls.

**RugGear Ltd.** ansvarar ej vid förlust av data eller andra skador oberoende av typ som uppstår vid icke ändamålsenlig användning av apparaten.

### 4. EU-FÖRSÄKRAN OM ÖVERENSSTÄMMELE

EU-försäkran om överensstämmelse återfinns längst bak i denna bruksanvisning.



### 5. FEL OCH SKADOR

Vid misstanke om att enhetens säkerhet har påverkats får enheten inte längre användas. Oavsiktlig återupptagen användning måste förhindras. Enheten kan t.ex. vara osäker att använda om:

- Fel uppstår.
  - Enhetens hölje uppvisar skador.
  - Enheten har utsatts för alltför stora belastningar.
  - Enheten har förvarats felaktigt.
  - Märkningar eller etiketter på enheten är oläsliga.
- Det rekommenderas att en enhet som har fel eller där det misstänks vara fel eller skador, returneras till **RugGear Ltd.** för inspektion.

### 6. YTTERLIGARE SÄKERHETSINFORMATION

- Rör inte vid skärmen på enheten med vassa föremål. Damppartiklar och naglar kan repa skärmen. Håll skärmen ren. Ta försiktigt bort damm på skärmen med en mjuk trasa, och repa inte skärmen.
- Använd eller förvara inte enheten i miljöer med höga temperaturer, eftersom detta kan leda till uppvärmning av batteriet, vilket kan resultera i brand eller explosion.
- Ladda inte enheten i närheten av brandfarliga eller explosiva ämnen.
- Ladda endast enheten på torra platser inomhus.
- Ladda inte enheten i fuktiga eller dammiga miljöer.
- Använd inte enheten på platser där användning är förbjuden.
- Exponera inte enheten eller laddaren för starka elektriska magnetfält, från exempelvis induktionsspisar eller mikrovågsugnar.
- Öppna inte enheten på egen hand och utför inga egenhändiga

reparationer. Ej fackmässigt utförda reparationer kan leda till att enheten förstörs, eller orsaka brand eller en explosion. Enheten får endast repareras av auktoriserad fackman.

- Använd endast tillbehör som har godkänts av **RugGear Ltd.**
- Stäng av enheten på sjukhus och andra medicinska inrättningar. Denna enhet kan påverka funktionen för medicinska enheter, exempelvis pacemakrar och hörapparater. Håll alltid ett säkerhetsavstånd på minst 15 cm mellan enheten och en pacemaker.
- Se till att volymen inte är inställd för högt när du kopplar in hörlurar och hörlurar för att skydda din hörsel.
- Följ tillämpliga nationella lagar gällande användning av enheten vid framförande av motorfordon.
- Stäng av enheten och ta ur laddningskabeln före rengöring av enheten.
- Använd inga kemikalier vid rengöring av enheten eller laddaren. Rengör enheten med en mjuk, fuktad antistatisk tygtrasa.
- Adaptern ska installeras nära utrustningen och vara lätt åtkomlig.
- Produkten får endast anslutas till ett USB 2.0-gränssnitt.
- Släng inte gamla och övergivna litiumbatterier i papperskorgen. Som konsument är du skyldig att lämna in gamla batterier för korrekt återvinning.
- Användaren är ensam ansvarig för alla eventuella skador och skulder orsakade av att skadlig kod laddats när du använder nätverket eller andra funktioner för datautbyte på enheten. **RugGear Ltd.** kan inte hållas ansvarigt för något av dessa påståenden.

#### Varning

**RugGear Ltd.** ansvarar inte för skador som uppstår genom att något av dessa råd inte tas i beaktande eller vid olämplig användning av enheten.

#### 7. UNDERHÅLL / REPARATION

Beakta eventuellt tillämpliga rättsliga bestämmelser om regelbundna kontroller, exempelvis i arbetsmiljöföreskrifterna! Enheten har inga delar som användaren kan utföra service på. Vi rekommenderar att inspektioner utförs i enlighet med säkerhetsbestämmelserna och -råden. Om du har ett problem med enheten, kontakta din återförsäljare eller servicecentret. Om din enhet är i behov av reparation, kan du antingen kontakta servicecentret eller din återförsäljare.

#### 8. BATTERI

Batteriet är inte fulladdat när du köper enheten, men är tillräckligt laddat för att kunna starta enheten. För att få bästa batteriprestanda och batteritid, låt batteriet ladda ur helt innan du laddar det helt de tre första laddningstillfällena.

#### Försiktighet:

RG725 stöder laddning med 5 V/2A, laddning med högre ström kan skada din telefon.

Risk för explosion föreligger om batteriet ersätts med ett batteri av felaktig typ. Kassera förbrukade batterier enligt instruktionerna.

#### 9. FÖRBEREDELSE

##### 9.1 Batteriinstallation och borttagning; installation av Nano-SIM-kort och Micro SD-kort

9.1.1 Vrid batteriluckans skruv moturs så som visas tills batteriluckan är uppskruvad.

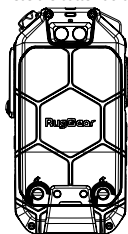

9.1.2. Installera Nano-SIM-kortet och Micro SD-kortet i den riktningen som visas.

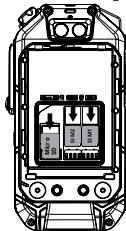

9.1.3 När korten har satts in trycker du in batteriet i batterifacket.

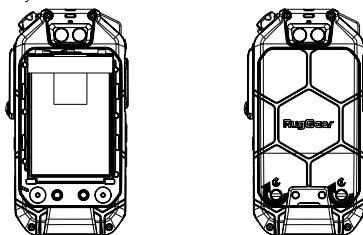

9.1.4 Stäng batteriluckan och vrid batteriluckans skruv medurs.

9.1.5 Batteriborttagning: Ta bort batteriluckan först, som visas, med skruvmejseln stickande ut ur batteriet tills batteriet hoppar upp.

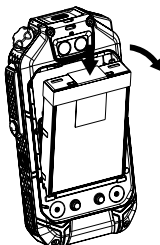

#### Notera:

Efter installationen se till att hörlurarsuttagets gummipluggar för telefonen är intakta och stängda för att telefonen ska vara vatten- och dammtät. Beträffande detta kommer inga vidare särskilda uttalanden göras i kommande kapitel.

#### Installation/borttagning av minneskort:

Ett minneskort måste sättas in för att lagra ytterligare multimediedata. Den här enheten kan ta Micro SD-minneskort upp till 64 GB.

#### 9.2 Montering av midjklämma

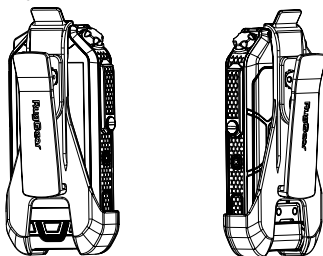

RG725 midjklämma kan monteras inåt med batteriluckan eller displayen som visas.

#### 9.3 Laddning

Dra ut USB-gummiroppen i den riktning som visas i figuren och anslut kabeln till den här mobiltelefonen för att starta laddningen.

Använd endast RugGear breda licensierade laddare och kablar eftersom olicensierade produkter kan orsaka batteriproblem eller skada enheten.

Du kan endast ladda enheten med en omgivande temperatur på +0 °C till +45 °C. Den normala drifttemperaturen för denna mobiltelefon är -10 °C till 50 °C. Det rekommenderas att använda mobiltelefonen inom detta temperaturområde.

#### 9.3 Instruktioner för LED-indikatorer

##### Om batteriet inte är laddat:

- Det blå ljuset kommer att vara på:  
När intercom är online och nätverket är bra.
- Det blå ljuset kommer att släckna:  
När nätverket avbryts eller släcks abrupt.
- Det gröna ljuset kommer att vara på:

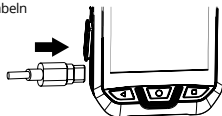

- Vid mottagning av intercom-röster.
- Det gröna ljuset kommer att flimra:  
När du mottar interkommeddelanden.
- Det röda ljuset kommer att vara på:  
Startar talkback.

**Laddning:**

- Rött ljus blinkar långsamt (var 5:e sekund):  
Telefonen laddas och talkback är offline.
- Rött/grönt/blått ljus lyser och det röda ljuset blinkar var 5:e sekund:  
Telefonen laddas och talkback är online. Indikatorlampan lyser och färgen är samma som ovan.
- Rött ljus är avstängt under laddning:  
Laddningen är klar.

**10. FUNKTIONSBESKRIVNING****10.1 Instruktioner för FM-knappen**

Knappen är kontinuerlig och roterbar



Rotation medurs:

Kanalerna ökar gradvis, mobiltelefonens röst sänder den nuvarande kanalen.

Moturs rotation:

Kanalerna minskar, mobiltelefonens röst sänder den aktuella kanalen.

**10.2 Multifunktionsalarm (LWP)**

Multifunktionsalarm avser funktionen som upptäcker mobilstatus under rörelse och vila och meddelar automatiskt nödkontakten via telefonsamtal/sms.

1. Fabriksinställt lösenord: 1122.

2. När du har öppnat applikationen för första gången måste du ange ett standardtelefonnummer för larmet.

3. Om mobiltelefonen använder två SIM-kort måste du ange ett standardtelefonnummer för uppringning/sms.

4. Vilken avbruten operation som helst kommer att orsaka att applikationsprocessen avbryts och den måste [stänga/öppna] programmet igen för att återställa larmprocessen.

5. Larmet utlöses inte när mobiltelefonen är ansluten till en USB-laddare.

Larmutlösarläge:

- Larm med en knapp:  
Klicka på SOS-knappen för att direkt utlösa larmprocessen.
- Svagt batteri-larm:  
Ett larm utlöses när mobiltelefonens batteri sjunker under 20 %.

• Rörelseslarm:

Vertikal lutning 45°:

Ett larm utlöses när vinkeln mellan mobiltelefonen och den vertikala riktningsen är större än 45°.

Larm vid tappande:

Ett larm utlöses när mobiltelefonen tappas.

Rör sig inte:

Ett larm utlöses när mobiltelefonen inte rör sig under en viss tid.

• Larmprocess:

Utlösningsslarm – Förlarm – Ring på larmtelefonnumret – Ring den andra kontakten – ..... – (skickar en sms-länk med koordinater till kontakten).

**10.3 Instruktioner för användning av anpassningsknappen:**

Din telefon stöder anpassningsknappar, så att du kan använda dem för att använda snabba applikationer.

Huvudfunktionen hos den anpassningsknappen är att snabbt öppna programmet du anger.

"PTT" i listan betyder: Långt tryck på anpassningsknappen för att aktivera mjukvaruuppkoppling.

**11. ÅTERVINNING**

Den överkursade soptunnan på produkter, batterier, litteratur eller paketering påminner dig om att alla elektriska och elektroniska produkter, batterier och ackumulatörer ska lämnas till en återvinningsstation vid kassering. Detta krav gäller inom EU. Kasta inte dessa produkter med det vanliga hushållsavfallet. Lämnas alltid in uttjänta elektroniska produkter, batterier och förpackningsmaterial till en återvinningsstation. På så sätt hjälper du till att undvika felaktig sophantering och främjar återvinning av material. Mer detaljerad information finns hos produktens återförsäljare, lokala myndigheter, organisationer som bevakar lokala tillverkare eller din lokala representant hos **RugGear Ltd.**

**12. INFORMATION OM CE SAR-CERTIFIERING (SPECIFIK ABSORPTIONSNIVÅ)**

SAR-gränsen i EU är 2,0 W/kg. Enheten har testats mot denna SAR-gräns. Det högsta SAR-värdet som rapporterats enligt denna standard under produktcertifieringen är 0,58 W/kg vid kroppsburen användning och när den bärs på kroppen är den 1,50 W / kg. Denna enhet testades för typiska kroppsburna aktiviteter med handenhetens baksida 5mm från kroppen. Enheten överensstämmer med RF-specifikationerna när enheten bärs 5 mm från kroppen. Bältesklämmor, bälteshållare och liknande tillbehör får inte innehålla några metallkomponenter. Användning av tillbehör som inte uppfyller dessa krav uppfyller eventuellt inte kraven för RF-exponering och bör undvikas.

### **13. VARUMÄRKEN**

- Google <sup>TM</sup> är ett varumärke som tillhör Google LLC.
- Alla övriga varumärken och upphovsrätter tillhör respektive ägare.

### **14. GARANTI**

- För europeiska kunder, kolla: <https://ruggear.com/warranty-terms/>
- För kunder i Amerika, kolla: <https://ruggear.com/terms-and-conditions-americas/>
- För FCC-information, gå till [www.RugGear.com](http://www.RugGear.com) och hitta den under avsnittet "Support".

**المخطط الخاص بالشكل**

- زر الطاقة :** عند وجود الطاقة قيد التشغيل، اضغط مطولاً على هذا المقام لتحديد إيقاف التشغيل/إعادة التشغيل؛  
 اضغط ضغطة قصيرة لتشغيل/إيقاف تشغيل الشاشة.  
**زر التخصيص :** افتح التطبيق المحدد أو قم بالتبديل بسرعة من خلال إعداد "زر التخصيص" الموجود في النظام. راجع 10.3 للحصول على مزيد من التفاصيل.  
**زر مستوى الصوت :** ضبط مستوى الصوت.  
**واجهة USB :** واجهة من نوع لشحن الهواتف المحمولة ونقل البيانات .

**الميكروفون الأساسي**

- مفتاح SOS :** التنبه باستخدام مقمّاح واحد، والذي سيتم استخدامه بعد تعيينه في تطبيق التنبه متعدد الوظائف. راجع 10.2 للحصول على مزيد من التفاصيل .  
**مؤشرات LED :** إرشادات لحالة الهاتف المحمول. راجع 9.4 للحصول على مزيد من التفاصيل.  
**الكاميرا الأمامية**  
**مفتاح FM :** برنماج لتحويل قناة الاتصال الداخلي. راجع 10.1 للحصول على مزيد من التفاصيل .  
**السماعة الأمامية :**

- زر الرجوع/زر الشاشة الرئيسية/التطبيقات المفتوحة مؤخرًا " :** العودة إلى الشاشة السابقة/العودة إلى الشاشة الرئيسية/عرض مجموعة البرامج المعلقة في الخلفية .  
**سماعة أذن الرد على الاتصال أو واجهة الميكروفون :**  
 واجهة سماعة أذن مزودة بـ 13 سن توصيل ومتوافقة مع ميكروفون الرد على الاتصال MOTO PMMN4022A.  
**زر الكاميرا :**

- في التطبيقات الأخرى، اضغط مطولاً لتمكين وظيفة الكاميرا .  
**التطبيق داخل الكاميرا :**  
 اضغط ضغطة قصيرة لاستخدام وظيفة الكاميرا، ثم اضغط مطولاً للتصوير المستمر .  
**ضوء الفلاش :**

- 4 - أربعة مصابيح فلاش محددة .

**الميكروفون الثاني****الكاميرا الخلفية****مسمار غطاء البطارية :**

قم بتدويره عكس اتجاه عقارب الساعة لإحكام ربط غطاء البطارية.

**تركيب نقاط تماس الشحن :**

قم بتوصيل الشاحن .

**مقدمة**

حتوي هذا المستند على معلومات وقواعد السلامة التي يجب اتباعها بلا إخلال من أجل التشغيل الآمن لجهاز **725** في ظل الظروف الموضحة. قد ينتج عن عدم مراعاة هذه المعلومات والتعليمات نتائج خطيرة وأرد قد يؤدي ذلك إلى انتهاك لوائح سارية .  
 راجع الإطلاع على النليل والتعليمات الأمان هذه قبل استخدام هذا الجهاز؛ في حال حدوث أي شك، يسري الإصدار الألماني  
 يمكن العثور على إعلان التوافق مع الاتحاد الأوروبي الحالي والتعليمات الأمان والأدلة على موقع [www.ruggear.com](http://www.ruggear.com) أو يمكن طلبها من شركة **RugGear Ltd** .

**الحفظ**

يتم تقديم محتوى هذا المستند كما هو موجود بالفعل. لا تقدم شركة **RugGear Ltd** أي ضمان صريحاً أو ضمناً على دقة محتوى هذا المستند أو كماله بما في ذلك، على سبيل المثال لا الحصر ، الضمان الضمني لمناسبتة للسوق أو الملاءمة لغرض محدد ما لم يفرض القوانين السارية أو قرارات المحكمة الإلزام بتحمل المسؤولية .  
 تحتفظ شركة **RugGear Ltd** بحق إجراء تغييرات على هذا المستند أو بسحبها في أي وقت بدون إشعار سابق. لا يجوز استخدام التغييرات والأخطاء والأخطاء المطبعية كأساس لأي مطالبة بالتعويضات. جميع الحقوق محفوظة .  
 لا تتحمل شركة **RugGear Ltd** مسؤولية فقدان بيانات أو أي فقدان آخر أو تلفيات مباشرة أو غير مباشرة تنتج بسبب أي استخدام غير صحيح لهذا الجهاز .

**إعلان التوافق مع الاتحاد الأوروبي**

يمكن العثور على إعلان التوافق مع الاتحاد الأوروبي في نهاية هذا النليل .

**الأصطلح والتلفيات**

إذا كان هناك أي سبب للشك في انخفاض مستوى أمان هذا الجهاز، يجب التوقف عن استخدامه على الفور .

يجب اتخاذ إجراءات لمنع أي إعادة تشغيل الجهاز بشكل غير مقصود. ربما يقل مستوى أمان الجهاز في حالة، على سبيل المثال :

- الأعداء تحدث .
  - تعرض مبيت الجهاز للتلف .
  - المعدات محملة بشكل زائد .
  - يتم تخزين الجهاز بشكل غير صحيح .
  - العلامات أو التصنيفات على الجهاز غير واضحة .
- نوصي بأن تتم إعادة إرسال أي جهاز يعرض أخطاءً أو يشبهه في أن به خطأ إلى شركة ليتم فحصه .

#### مزيد من نصائح السلامة

- لا تلمس شاشة الجهاز بأدوات حادة. قد تخدش جزيئات الغبار والمسامير الشاشة. يُرجى الحفاظ على نظافة الشاشة. قم بإزالة الأتربة من الشاشة باستخدام قطعة قماش برفق، ولا تخدش الشاشة .
- لا تضع الجهاز في بيئات ذات درجات حرارة مفرطة، لأن ذلك قد يؤدي إلى سخونة البطارية، ويمكن أن يؤدي إلى نشوب حريق أو انفجار .
- لا تتouch الجهاز بالقرب من أي مواد قابلة للاشتعال أو مواد متفجرة .
- اشحن الجهاز داخل المنزل فقط .
- لا تتouch الجهاز في بيئات بها الكثير من الأتربة أو الرطوبة .
- لا تستخدم الجهاز في المناطق التي تمنع فيها اللوائح أو القوانين التشريعية استخدامه .
- لا تعرض الجهاز أو الشاحن للمجالات المغناطيسية القوية، مثل المجالات المنبعثة من الأفران التي تعمل بالحث الكهربي أو أجهزة المايكرويف .
- لا تتدم على فتح الجهاز أو إصلاحه. قد يؤدي الإصلاح أو الفتح غير الصحيح إلى تدمير الجهاز أو إشعاله أو انفجاره. غير مسموح بإصلاح الجهاز إلا بواسطة موظفين معتمدين .

استخدم فقط الملحقات المعتمدة من شركة **RugGear Ltd.**

لا يتم تشغيل الجهاز في المستشفيات أو الأماكن الأخرى التي يُمنع فيها استخدام الهواتف الجوّالة. قد يؤثر هذا الجهاز على التشغيل السليم للأجهزة الطبية، مثل أجهزة تنظيم ضربات القلب. حافظ دائماً على مسافة قدرها 15 سم على الأقل بين الجهاز وهذه الأجهزة .



عند إدخال سماعات الرأس ، تأكد من عدم ضبط مستوى الصوت بصوت عالٍ جدًا لحماية السمع .

قم بمراعاة جميع القوانين السارية المفروضة في البلدان المعنية بخصوص استخدام الأجهزة أثناء قيادة المركبات .

رجى إيقاف الجهاز وفصل كابل الشحن قبل تنظيف الجهاز .

لا تستخدم أي مواد تنظيف كيميائية لتنظيف الجهاز أو الشاحن. استخدم قطعة رطبة ومضادة للكهرباء الاستاتيكية للتنظيف .

يجب تركيب المهلبي بالقرب من الجهاز ويجب أن يكون سهل الوصول إليه .

يجب عدم توصيل المنتج إلا بواسطة **USB** من الإصدار **2.0 USB** .

لا تتخلص من البطاريات النيوم القديمة والمهملات، ولكن أرسلها إلى الأماكن المخصصة للتخلص من النفايات .

المنتج المستخدم وحده هو المسؤول عن أي وكل التلغيات والالتزامات التي تحدث بفعل البرامج الضارة التي تم تنزيلها عند استخدام الشبكة أو وظائف تبادل البيانات الأخرى للجهاز. شركة .

غير مسؤولة عن أي من هذه المطالبات. **RugGear Ltd.**

#### تحذير

إن تحمل شركة **RugGear Ltd.** أية مسؤولية تجاه التلغيات التي تحدث بسبب إغفال أي من هذه النصائح أو بسبب أي استخدام غير صحيح للجهاز.

#### الصيانة/الإصلاح

رجى ملاحظة أي متطلبات قانونية لإجراء الفحص الدوري

لا يتضمن الجهاز نفسه أي أجزاء صالحة يمكن أن يقوم المستخدم بصيانتها. يُوصى بإجراء عمليات الفحص وفقاً للوائح الأمان والنصائح. إذا كانت هناك مشكلة بشأن الجهاز، يُرجى الاتصال بالبايع أو الرجوع إلى مركز الخدمة. إذا كان جهازك بحاجة إلى إصلاح، يمكنك إما الاتصال بمركز الخدمة أو الباع .

#### البطارية

البطارية غير مشحونة بالكامل عند شراء الجهاز ، ولكنها تحتوي على ما يكفي

، الطاقة لتشغيل الجهاز. للحصول على أفضل أداء للبطارية وعمر البطارية

اترك البطارية تفرغها تماماً قبل شحنها تماماً للثلاثة الأولى

دورات الشحن .

#### تنبيه

**RG725** يدعم شحن 5 فولت / 2 أمبير ، باستخدام أي تيار شحن أعلى قد يؤدي إلى تلف هاتفك .

احذر من خطر الانفجار في حالة استبدال البطارية بنوع غير صحيح. تتخلص من البطاريات المستعملة طبقاً للتعليمات .

#### التحضير

تركيب البطارية وإزالتها وتركيب بطاقة **Nano-SIM** وبطاقة **Micro SD**.

قم بتدوير درغي غطاء البطارية عكس اتجاه عقارب الساعة كما هو موضح حتى يتم فك غطاء البطارية .



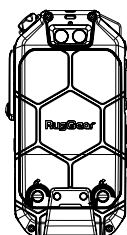

قم بتدوير درعي غطاء البطارية عكس اتجاه عقارب الساعة كما هو موضح حتى يتم فك غطاء البطارية .

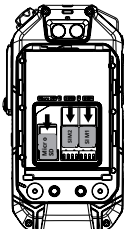

قم بتركيب بطاقة Nano-SIM وبطاقة Micro SD في الاتجاه الموضح.

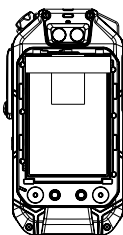

بعد تركيب البطاقات، اضغط على البطارية داخل مكان البطارية.

إزالة البطارية: ازل غطاء البطارية أولاً، كما هو موضح باستخدام مفك البراغي المتصلص بمقدمة البطارية حتى تخرج البطارية.

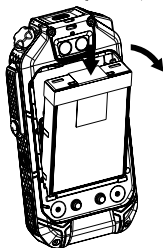

#### ملاحظة:

بعد التركيب، يرجى التأكد من أن المقبس المطاطي لسماعة الأذن ومفك USB الخاص بالهاتف بالكامل سليم ومغلق ليكون مقاوماً للماء والغبار. وفي هذا الصدد، لن يكون هناك مزيد من البيانات الخاصة في الفصول اللاحقة .

تركيب/الإزالة بطاقة الذاكرة :

يتعين تركيب بطاقة الذاكرة لتخزين بيانات الوسائط المتعددة الإضافية. يمكن لهذا الجهاز استيعاب بطاقت ذاكرة Micro SD بسعة حتى 64 جيجا بايت.

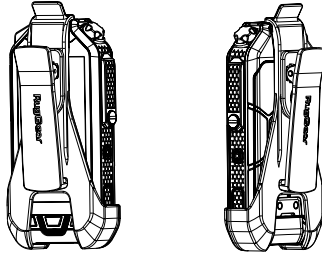

يمكن تركيب مشبك الخصر RG725 داخل غطاء البطارية أو شاشة العرض كما هو موضح.  
الشحن

اسحب المقبس المطاطي لمنفذ USB في الاتجاه الموضح في الشكل التوضيحي، ثم قم بتوصيل الكبل بالهاتف المحمول لبدء عملية الشحن .

استخدم شواحن RugGear العريضة والكبلات المعتمدة فقط، لأن المنتجات غير المعتمدة قد تتسبب في انفجار البطارية أو حدوث تلف لجهازك .

يمكنك شحن الجهاز في نطاق درجة حرارة محيطية من +0 وحتى +45

درجة مئوية. درجة حرارة التشغيل العادي لهذا الهاتف المحمول هي 10- إلى +50 درجة مئوية. من المستحسن استخدام الهاتف المحمول في نطاق درجة الحرارة هذا .

#### الإرشادات الخاصة بمؤشرات LED

في حالة عدم شحن البطارية:

سيكون المصباح الأزرق قيد التشغيل:

عندما يكون الاتصال الداخلي متصلاً بالشبكة والشبكة بحالة جيدة.

سينطلق ضوء المصباح الأزرق:

عندما تكون الشبكة غير مستقرة أو تخرج بشكل مفاجئ.

سيكون المصباح الأخضر قيد التشغيل:

عند استلام مكالمات صوتية في ميزة الاتصال الداخلي.

سيقوم المصباح الأخضر بالوميض:

عند استلام رسائل الاتصال الداخلي.

سيكون المصباح الأحمر قيد التشغيل:

عند بدء الرد على الاتصال.

#### الشحن

يومض المصباح الأحمر (مرة كل 5 ثوانٍ) :

يقوم الهاتف بالشحن وتكون ميزة الرد على الاتصال غير متصلة.

المصباح الأحمر/الأخضر/الأزرق قيد التشغيل، ثم يومض المصباح الأحمر مرة كل 5 ثوانٍ:

يقوم الهاتف بالشحن وتكون ميزة الرد على الاتصال متصلة. يكون المؤشر الضوئي قيد التشغيل ويكون باللون المائل الوارد أعلاه.

يكون المصباح الأحمر مطفأ أثناء الشحن:

اكتمال عملية الشحن.

#### مقدمة عن الوظيفة

##### إرشادات مفاتيح FM

يكون المفتاح ثابتاً وقليلاً للتدوير.



التدوير باتجاه عقارب الساعة: تزيد القنوات تدريجيًا، ويقوم صوت الهاتف المحمول ببث القناة الحالية.

التدوير عكس اتجاه عقارب الساعة: رفض القنوات، يقوم صوت الهاتف المحمول ببث القناة الحالية.

##### التنبيه متعدد الوظائف (LWPF)

يغير التنبيه متعدد الوظائف إلى الميزة التي تقوم باكتشاف حالة الهاتف المحمول أثناء التحرك أو السكون، ويقوم تلقائيًا بإشعار جهة اتصال الطوارئ عبر مكالمة

هاتفية/رسالة نصية قصيرة .

كلمة المرور الافتراضية: 1122

بعد فتح التطبيق للمرة الأولى، يتعين تحديد رقم الهاتف الافتراضي للتنبيه .

إذا كان الهاتف المحمول يستخدم بطاقتي SIM ، فستحتاج إلى تحديد رقم الهاتف الافتراضي للاتصال/إرسال رسائل نصية قصيرة .  
 ستستيب أي عملية يتم إجراؤها في تلغيم خدمة معالجة التطبيق، وسيلزم [إغلاق/فتح] التطبيق مرة أخرى لإعادة ضبط عملية التنبيه.  
 لن يتم تشغيل التنبيه عندما يكون الهاتف المحمول متصلاً بشاحن USB.

وضع تشغيل التنبيه :

التنبيه بزر واحد :

اضغط على مفتاح SOS لتشغيل عملية التنبيه مباشرة.

تنبيه انخفاض طاقة البطارية:

يتم تشغيل تنبيه عندما تقل طاقة بطارية الهاتف المحمول عن 20%.

تنبيه الحركة:

الإمالة رأسياً بزاوية 45 درجة:

يتم تشغيل تنبيه عندما تكون الزاوية بين الهاتف المحمول والاتجاه الرأسي أكبر من 45 درجة.

السقوط:

يتم تشغيل تنبيه عندما يتعرض الهاتف المحمول للسقوط.

عدم الحركة:

يتم تشغيل تنبيه عندما لا يتحرك الهاتف لمدة معينة.

معالجة التنبيه :

تشغيل التنبيه – التنبيه المسبق – الاتصال برقم هاتف التنبيه – الاتصال بجهة اتصال أخرى – ..... – (إرسال رابط رسالة نصية قصيرة بالإحداثيات إلى جهة الاتصال).

**الإرشادات الخاصة باستخدام زر التنبيه:**

يُدمج هاتفك ميزة تخصيص الأزرار، حتى تتمكن من استخدامها للاستخدامات السريعة.

الوظيفة الأساسية لزر التنبيه هي فتح التطبيق الذي تحدده بشكل سريع.

كلمة "اضغط للتحدث" (PTT)

في القائمة تعني: اضغط مطولاً على المفتاح المخصص لتمكين برمجة الرد على الاتصال.

**إعادة التنوير**

تذكر رمز سلة المهملات المطلوب على المنتج أو البطارية أو المطبوعات أو العبوات بأنه يجب أخذ جميع المنتجات الكهربائية والإلكترونية والبطاريات والمراكمات إلى مجموعة منفصلة عند نهاية عمرها الافتراضي. ويتم تطبيق هذه المتطلبات في الاتحاد الأوروبي. لا تتخلص من هذه المنتجات كفضلات محلية غير مصنفة.

قم دائماً بإرجاع المنتجات الإلكترونية المستخدمة والبطاريات ومواد التغليف إلى مراكز التجميع المخصصة لها. وتساعدك هذه الطريقة في منع التخلص من الفضلات غير المحكمة وترويج إعادة تنوير المواد.

مزيد من المعلومات التفصيلية متاحة من بائع المنتج أو سلطات الفضلات المحلية أو المنظمات

شركة **RugGear Ltd** المسؤولة عن المنتجين الوطنية أو ممثل المحلي.

**معلومات بخصوص شهادة معدل الامتصاص التوعوي (SAR)**

الحد SAR لأوروبا هو 2.0 W/kg تم اختبار الجهاز أيضاً وفقاً لحد SAR هذا. أعلى قيمة SAR تم الإبلاغ عنها بموجب هذا المعيار خلال شهادة المنتج للاستخدام على الأذن هي 0.58 واط / كجم وعندما يرتدي الجسم بشكل مناسب 1.50 واط / كجم. تم اختبار هذا الجهاز لعمليات نموذجية تم ارتداؤها مع الجزء الخلفي من الساعة التي تم الاحتفاظ بها 5 ملم من الجسم. يتوافق الجهاز مع مواصفات الترددات اللاسلكية عند استخدام الجهاز على مسافة 5 مم من جسمك. يجب ألا يحتوي استخدام منبهك الحزام والحوامل والملحقات المماثلة على مكونات معدنية في مجموعة التجميع. قد لا يتوافق استخدام الملحقات التي لا تستوفي هذه المتطلبات مع متطلبات مع متطلبات التعرض للتردد الراديوي ، ويجب تجنبها

**العلامات التجارية**

• Google TM هي علامة تجارية لشركة Google LLC .

• إن جميع العلامات التجارية الأخرى وحقوق الطبع والنشر محفوظة لأصحابها المعنيين .

**ضمان**

للعلاء الأوروبيين ، يرجى التحقق من : <https://ruggear.com/warranty-terms>

للعلاء في الأمريكتين يرجى التحقق من : <https://ruggear.com/terms-and-conditions-americas>

للحصول على معلومات FCC يرجى زيارة ، [www.RugGear.com](http://www.RugGear.com)

والخوارج عليه تحت قسم "الدعم" .

## MAXIMUM OUTPUT POWER

Frequency bands	Maximum output power
GSM 900	34dBm
GSM 1800	32dBm
UMTS B1	24dBm
UMTS B8	24dBm
LTE Band 1	24dBm
LTE Band 3	24dBm
LTE Band 7	24dBm
LTE Band 8	24dBm
LTE Band 20	24dBm
LTE Band 28	24dBm
LTE Band 38	24dBm
LTE Band 40	24dBm
2.4G WLAN	19dBm
5.2G WLAN	19dBm
5.6G WLAN	19dBm
5.8G WLAN	18dBm
BT	9dBm

### Restrictions in the 5 GHz band:

According to Article 10 (10) of Directive 2014/53/EU, the packaging shows that this radio equipment will be subject to some restrictions when placed on the market in Belgium (BE), Bulgaria (BG), the Czech Republic (CZ), Denmark (DK), Germany (DE), Estonia (EE), Ireland (IE), Greece (EL), Spain (ES), France (FR), Croatia (HR), Italy (IT), Cyprus (CY), Latvia (LV), Lithuania (LT), Luxembourg (LU), Hungary (HU), Malta (MT), Netherlands (NL), Austria (AT), Poland (PL), Portugal (PT), Romania (RO), Slovenia (SI), Slovakia (SK), Finland (FI), Sweden (SE), the United Kingdom (UK), Turkey (TR), Norway (NO), Switzerland (CH), Iceland (IS), and Liechtenstein (LI). The WLAN function for this device is restricted to indoor use only when operating in the 5150 to 5350 MHz frequency range.

	AT	BE	BG	CH	CY	CZ	DE
	DK	EE	EL	ES	FI	FR	HR
	HU	IE	IS	IT	LI	LT	LU
	LV	MT	NL	PL	PT	RO	SE
	SI	SK	TR	UK			

## EU –Declaration of Conformity

according to directives 2014/53/EU and 2011/65/EU

The company RugGear Ltd. declares under its sole responsibility that the product to which this declaration relates is in accordance with the provisions of the following data, directives and standards:

Name & address of the manufacturer	RUGGEAR LIMITED RM1301,13/F WING TUCK COMM CTR 177-183 WING LOK ST SHEUNG WAN
Description of the device:	LTE SMARTPHONE
Type designation(s):	RG725, PSM01E
Trademark:	RugGear
Conformity statement 2014/53/EU issued by	CETECOM GmbH IM Teelbruch 116, 45219 Essen Germany
Conformity statement 2011/65/EU issued by	SGS-CSTC Standards Technical Services Co., Ltd. Guangzhou Branch 198 Kezhu Road, Sciencetech Park Guangzhou 510663 Guangzhou, China
<p>Applied harmonized standards</p> <p>EN 301 908-1 V11.1.1 (2016-07); EN 301 908-2 V11.1.2 (2017-08); EN 301 908-13 V11.1.2 (2017-07) EN 301 511 V 12.5.1(2017-03); EN 303 413 V1.1.1 (2017-06); EN 300 328 V2.1.1 (2016-11); EN 301 893 V2.1.1 (2017-05); EN 300 440 V2.2.1 (2018-07); EN 55032:2015+AC:2016Class B; EN 55035:2017; EN 301 489-1 V2.2.0 (2017-03) Draft; EN 301 489-3 V2.1.1 (2017-03) Final Draft; EN 301 489-17 V3.2.0 (2017- 03) Draft; EN 301489-19 V2.1.0 (2017-03)Draft; EN 301 489-52 V1.1.0 (2016-11) Draft; EN 50360:2017 EN 50566:2017; EN 62209-1:2016; EN 62209-2:2010-03; EN 62479:2010; EN 60950-1:2006+A11:2009+ A1:2010+A12:2011+A2:2013</p>	

Signed for and on behalf of:

HONG KONG, 2018-12-06

Place and date of issue



Alex Ma, R&D Director

深圳市宝尔爱迪科技有限公司 | 深圳市南山区高新北区新西路7号兰光科技园A座4楼  
Power Idea Technology (Shenzhen) Co., Ltd. | www.ruggear.com  
4F Languang Sci & Tech Bldg A, 27 Gaoxin North 6 Ave, Nanshan, Shenzhen, China 518057





**gear  
your  
life.**

**RugGear Ltd.**

Unit 1301, 13/F, Wing Tuck Commercial Centre  
177 Wing Lok Street, Sheung Wan, Hong Kong  
Hong Kong

**[www.RugGear.com](http://www.RugGear.com)**